

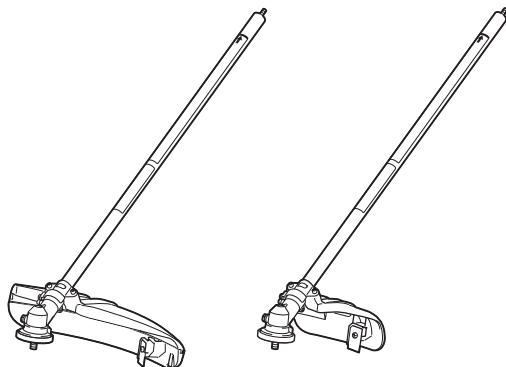

EN	Brushcutter Attachment String Trimmer Attachment	ORIGINAL INSTRUCTION MANUAL	11
SV	Röjsågstillsats Grästrimmertillsats	ORIGINALBRUKSANVISNING	20
NO	Ryddesagtilbehør Trimmertilbehør	ORIGINALHÅNDBOK	29
FI	Raivaussaha Siimaleikkuri	ALKUPERÄINEN KÄYTTÖOHJE	38
LV	Krūmgrieža papildierīce Zāles griezēja papildierīce	ORIĢINĀLĀ NORĀDĪJUMU ROKASGRĀMATA	47
LT	Krūmapjovės priedas Vielinės žoliapjovės priedas	ORIGINALI NAUDOJIMO INSTRUKCIJA	56
ET	Võsalõikuri tarvik Jõhvtrimmeri tarvik	ORIGINAALJUHEND	65
RU	Насадка: коса Насадка: нитьевая косильная головка	ОРИГИНАЛЬНОЕ РУКОВОДСТВО ПО ЭКСПЛУАТАЦИИ	74

EM403MP
EM404MP
EM405MP
EM406MP



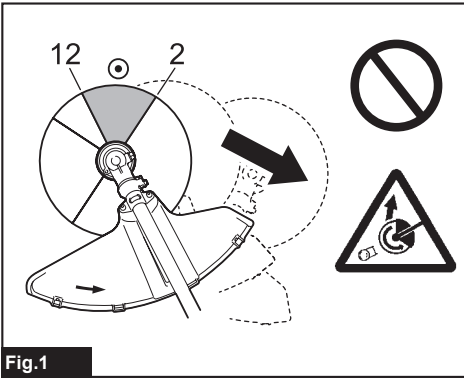

Fig.1

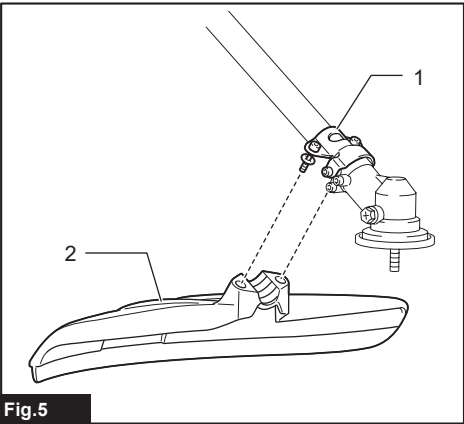

Fig.5

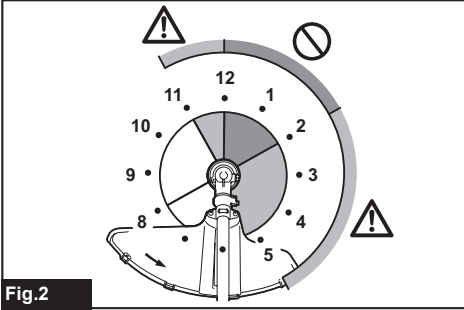

Fig.2

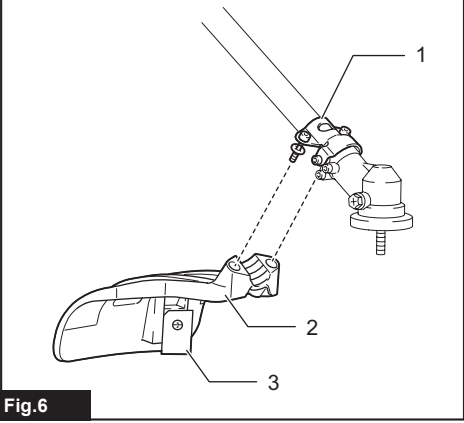

Fig.6

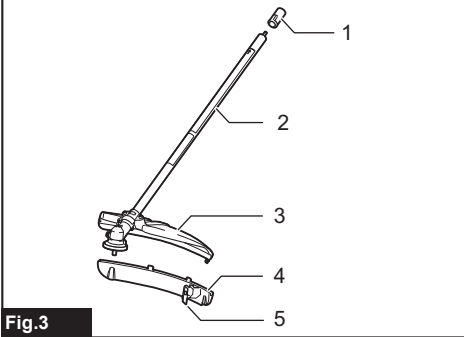

Fig.3

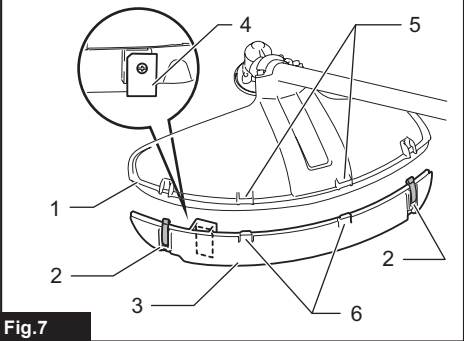

Fig.7

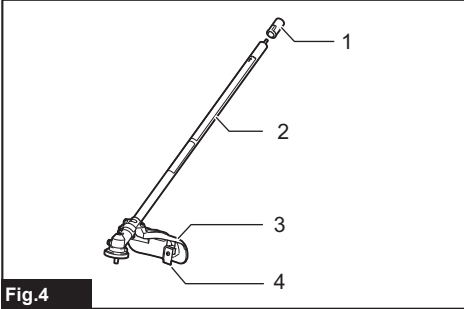

Fig.4

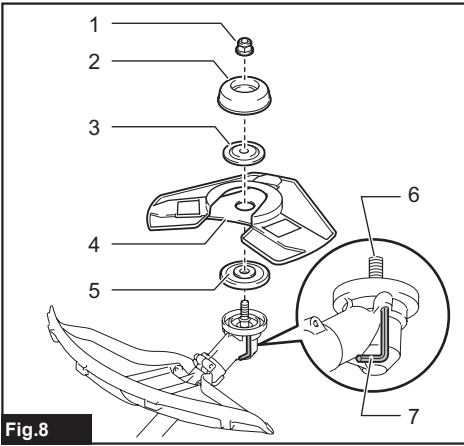

Fig.8

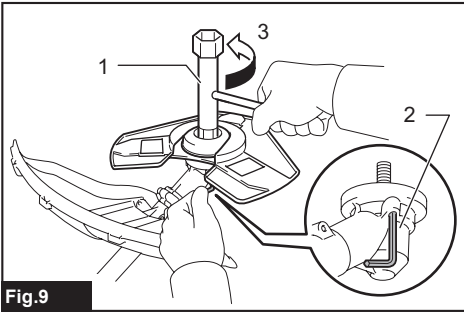

Fig.9

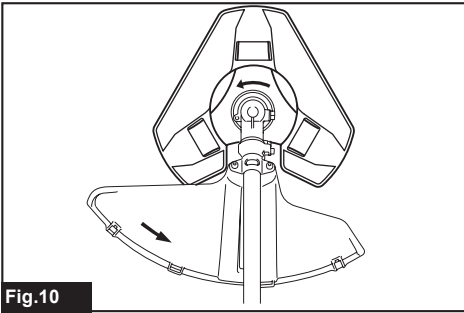

Fig.10

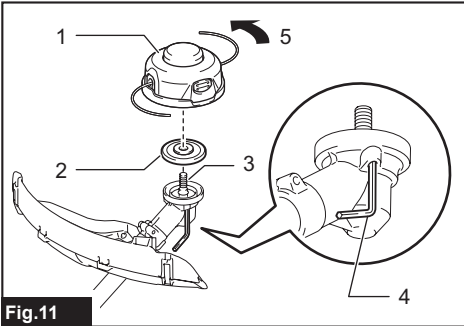

Fig.11

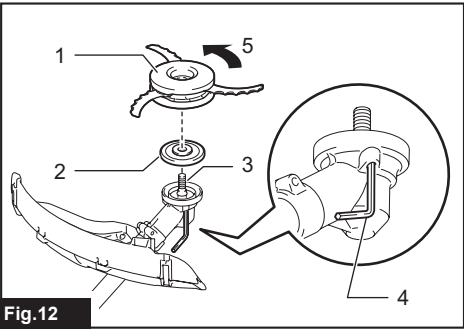

Fig.12

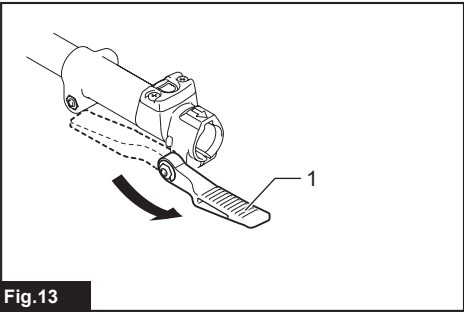

Fig.13

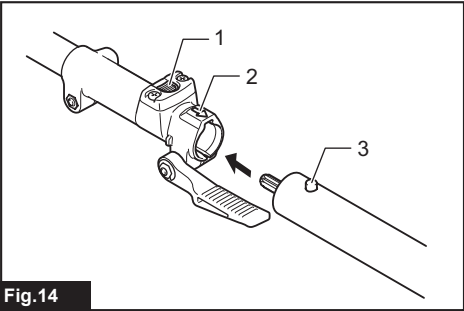

Fig.14

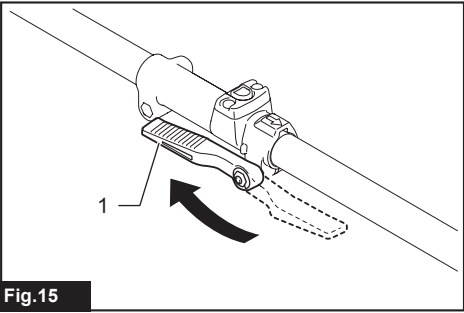

Fig.15

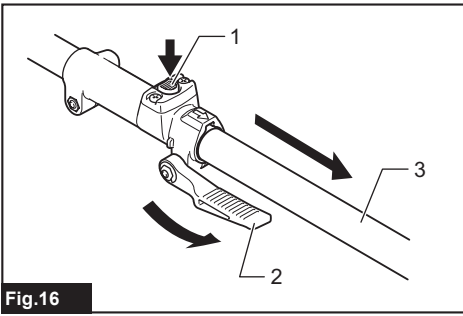

Fig.16

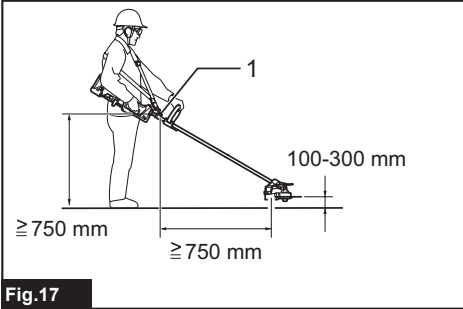

Fig.17

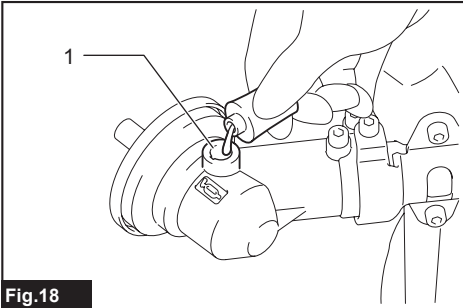

Fig.18

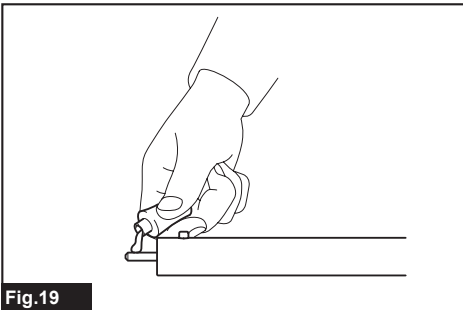

Fig.19

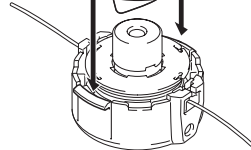
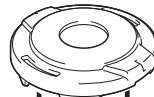
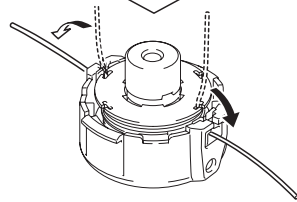
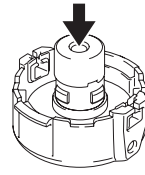
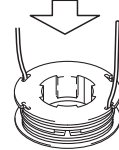
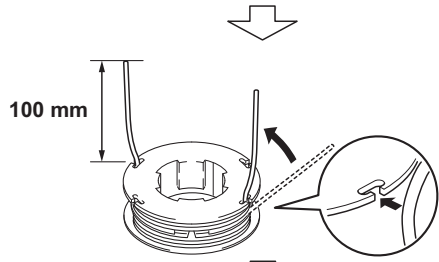
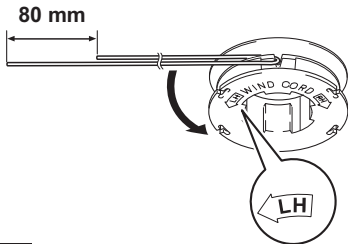
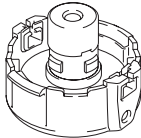
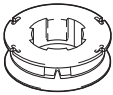
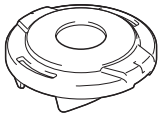
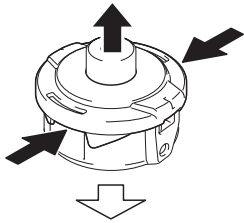
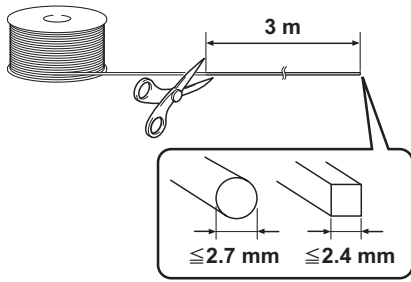

Fig.20

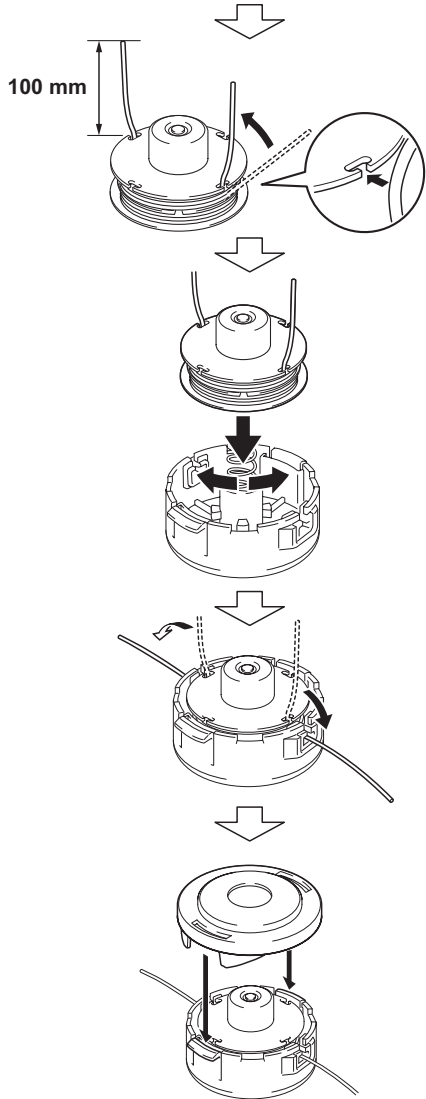
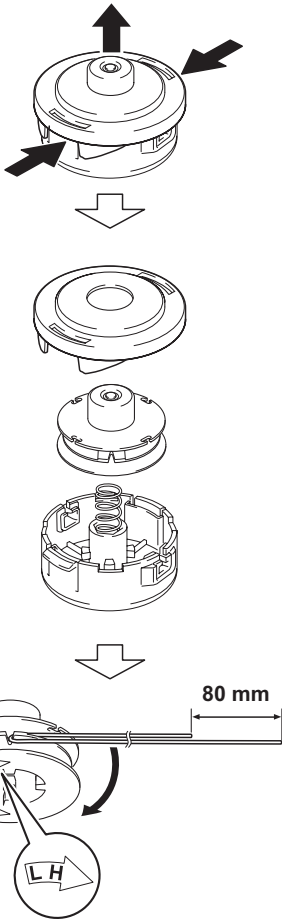
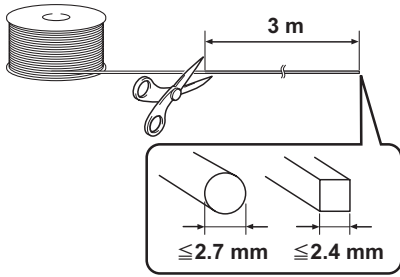

Fig.21

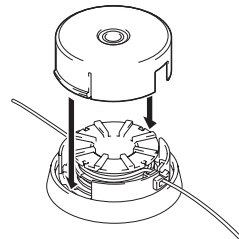
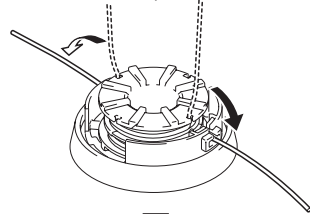
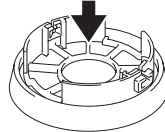
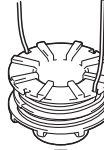
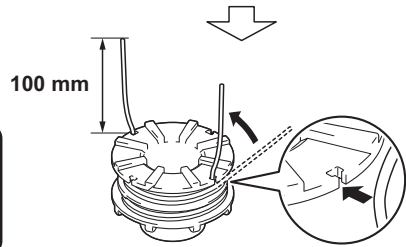
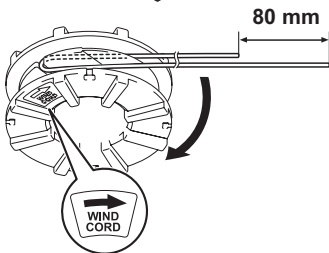
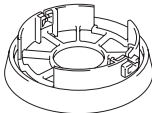
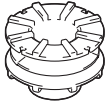
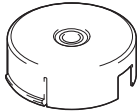
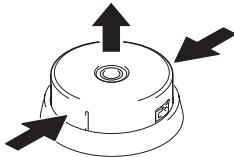
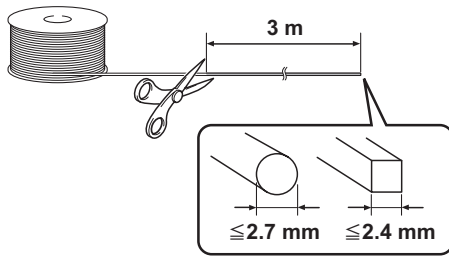

Fig.22

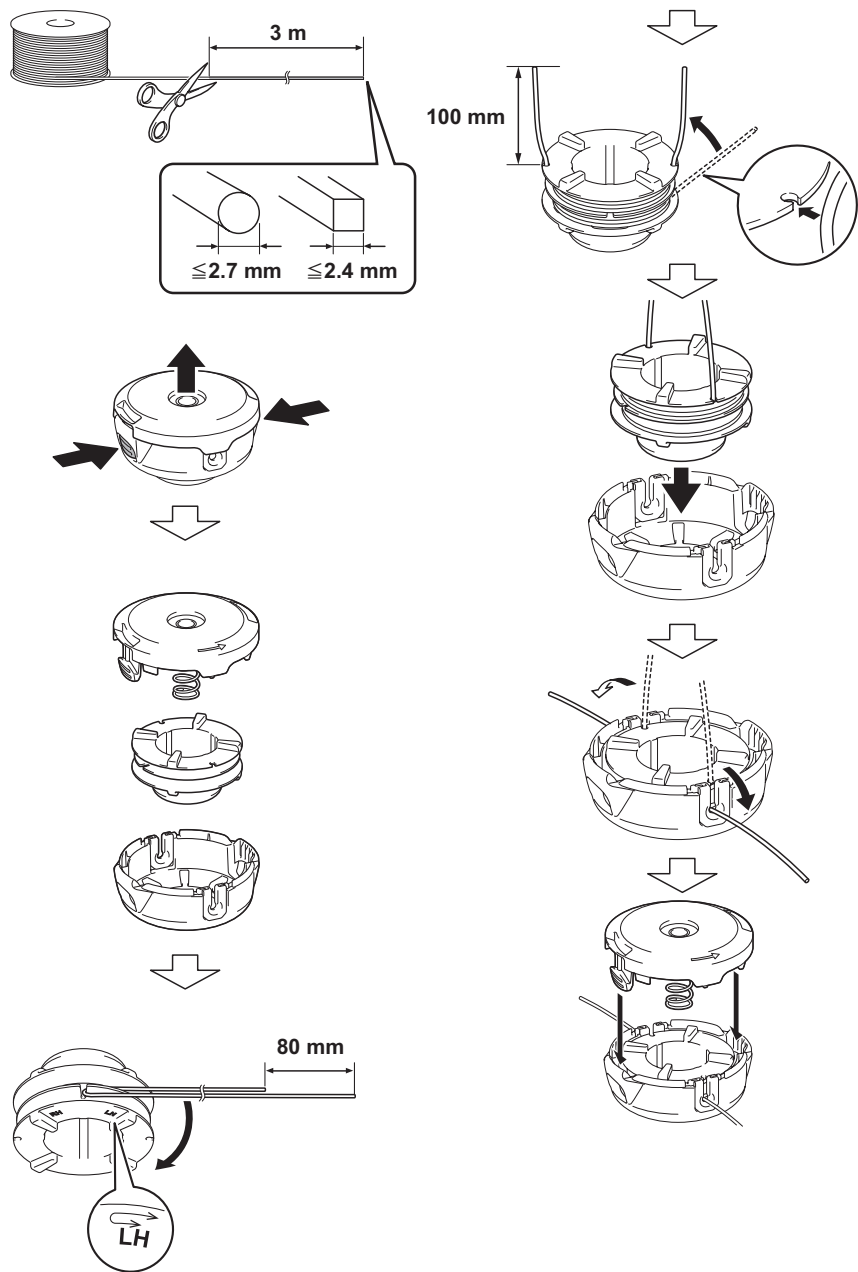

Fig.23

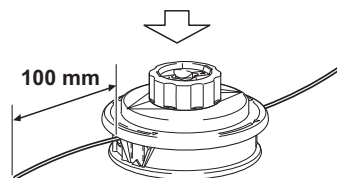
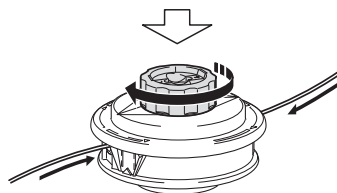
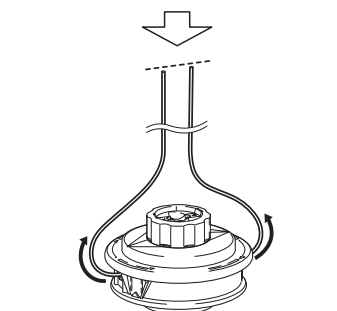
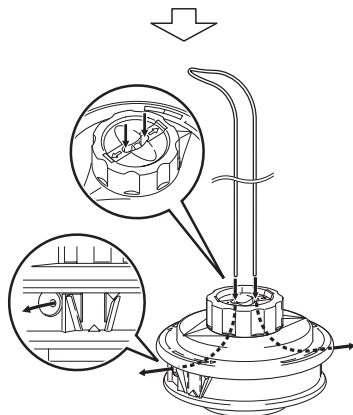
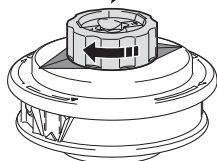
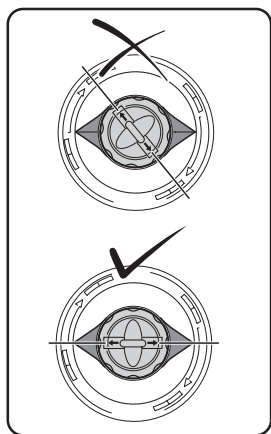
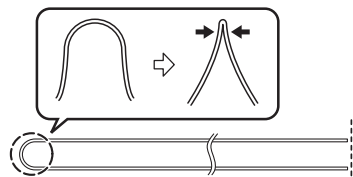
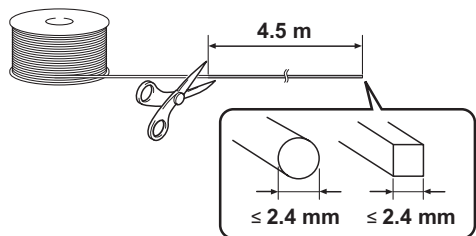

Fig.24

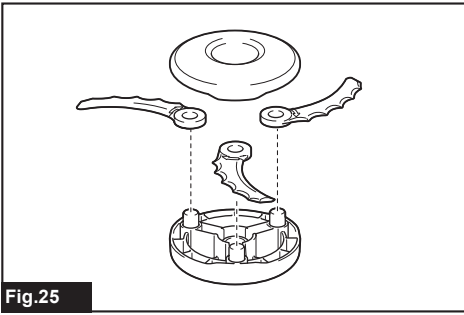

Fig.25

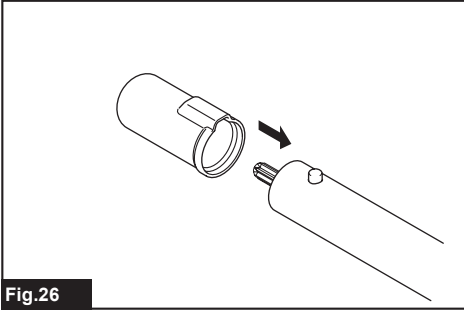

Fig.26

TABLE OF CONTENTS

SPECIFICATIONS	11	OPERATION	17
SAFETY WARNINGS	12	MAINTENANCE	17
PARTS DESCRIPTION	15	TROUBLESHOOTING	19
ASSEMBLY	15		

SPECIFICATIONS

Model:		EM403MP	EM404MP	EM405MP	EM406MP
Dimensions: length x width x height (without cutting tool)		876 mm x 392 mm x 225 mm		876 mm x 187 mm x 232 mm	
Net weight		1.5 kg		1.3 kg	
Cutting diameter	Metal blade	230 mm		-	
	Nylon cutting head	420 mm			
Gear ratio		14:19	13:21	14:19	13:21

- Due to our continuing program of research and development, the specifications herein are subject to change without notice.
- Specifications may differ from country to country.
- Weight according to EPTA-Procedure 01/2014

Approved power unit

This attachment is approved to use only with the following power unit(s):





- EX2650LH Multi function power head
- DUX60 Cordless multi function power head

⚠ WARNING: Never use the attachment with non-approved power unit. Non-approved combination may cause serious injury.

Symbols

The following symbols are used on the attachment and this instruction manual. Understand these definitions.

	Take Particular care and attention!
	Read instruction manual.
	Wear protective helmet, eye and ear protection!
	Protective gloves must be worn!
	Wear sturdy boots with nonslip soles. Steelted safety boots are recommended!
	Keep bystanders at least 15 m (50 ft) away.

	Flying object hazard!
	Kickback!
	Top permissible tool speed
	For EM405MP and EM406MP only Never use metal blade.

Intended use

For EM403MP, EM404MP

This attachment is designed only for the purpose of cutting grass, weed, bushes and undergrowth in conjunction with an approved power unit. Never use the attachment for the other purpose. Abusing the attachment may cause serious injury.

For EM405MP, EM406MP

This attachment is designed only for the purpose of trimming grass and light weed in conjunction with an approved power unit. Never use the attachment for the other purpose. Abusing the attachment may cause serious injury.

⚠ WARNING: Read the instruction manual of the attachment as well as this instruction manual before using. Failure to follow the warnings and instructions may result serious injury.

EC Declaration of Conformity

For European countries only

We as the manufacturers: **Makita Europe N.V.**,
Business address: **Jan-Baptist Vinkstraat 2 3070
Kortenberg BELGIUM**. Authorize **Yasushi Fukaya** for
the compilation of the technical file and declare under
our sole responsibility that the product(s); Designation:
**Brushcutter & String Trimmer Attachment / String
Trimmer Attachment**. Designation of Type(s):
EM404MP / EM406MP.

Fulfills all the relevant provisions of **2006/42/EC** and
also fulfills all the relevant provisions of the following
EC/EU Directives: **2000/14/EC** and are manufactured in
accordance with the following Harmonised Standards:
EN ISO 11806-1:2011, EN 50636-2-91:2014.

Place and date of declaration: **Kortenberg, Belgium.**
30.6.2017

Responsible person: **Yasushi Fukaya, Director -
Makita Europe N.V.**



SAFETY WARNINGS

Brushcutter safety warnings

⚠ WARNING: Read all safety warnings,
instructions, illustrations and specifications pro-
vided with this machine. Failure to follow all instruc-
tions listed below may result in fire and/or serious
injury to the operator and/or bystanders.

Save all warnings and instruc- tions for future reference.

The term "brushcutter" and "machine" in the warnings
and precautions refer to the combination of the attach-
ment and the power unit.

The term "motor" in the warnings and precautions refers
to the engine or electric motor of the power unit.

General safety

1. **First-time or inexperienced operator should ask the dealer for training in all operation of the machine. Never allow children, persons with reduced physical, sensory or mental capabilities or lack of experience and knowledge or people unfamiliar with the instructions to use the machine.**
2. **It is recommended only to lend the machine to people who have proven to be experienced. Always hand over the instruction manual.**
3. **Stay alert, watch what you are doing and use common sense when operating the machine. Do not use the machine while you are tired, ill, or under the influence of drugs, alcohol or medication.** A moment of inattention while operating the machine may result in serious personal injury.

4. **Avoid using the machine in bad weather conditions especially when there is a risk of lightning.**
5. **Follow your national and local regulation for use of outdoor power machines.**

Intended use of machine

This machine is only intended for cutting grass, weeds, bushes and undergrowth. Never use the machine for any other purpose such as edging or hedge cutting. Use for unintended purpose may result in serious injury.

Personal protective equipment

1. **Always wear heavy, long pants, sturdy boots, gloves, and a long-sleeve shirt. Do not wear loose clothing, jewelry, short pants, sandals, or go barefoot. Secure hair so it is above shoulder level.**
2. **Always wear a helmet where there is a risk of falling objects.**
3. **Always wear protective goggles to protect your eyes from injury when using the machine. The goggles must comply with ANSI Z87.1 in the USA, EN 166 in Europe, or AS/NZS 1336 in Australia/New Zealand. In Australia/New Zealand, it is legally required to wear a face shield to protect your face, too.**

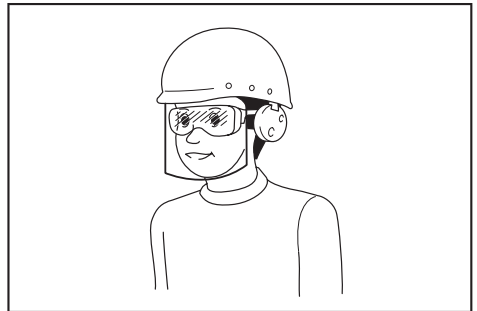

It is an employer's responsibility to enforce the use of appropriate safety protective equipments by the tool operators and by other persons in the immediate working area.

4. **Wear ear protection, such as ear muffs.** Exposure to noise can cause hearing loss.
5. **Always wear sturdy shoes with a non-slip sole.** This protects your feet against injuries and ensures a good footing.
6. **Wear a dust mask as necessary.**

Preparation before use

1. **Before use, always check the machine is safe for operation:**
 - Check for fuel leaks.
 - Make sure all fasteners are in place and secure.
 - Replace damaged parts.
 - Make sure the cutting tool is properly installed and securely fastened.

- **Make sure the cutting tool guard is properly attached in the position as described in this manual.**
- **Check the throttle trigger, lock-off lever and other control switch for smooth action and proper function.**
- **Clean the handles for proper control of the machine.**
- **Make sure the handles are installed as described in this manual.**

Failure to follow those instruction may cause serious injury.

2. **Use a sharp blade. Discard blades that are bent, warped, cracked, broken, chipped or damaged in any way.** A dull blade is more likely to snag and kickback.
3. **Always use all required parts for fixing the blade properly.** Improper fixing parts can cause the blade to fly off and seriously injure the operator and/or bystanders.

Refueling

1. **Stop the engine before refueling. Keep away from open flames and sparks. Never smoke during refueling.** Otherwise fire and/or explosion may result.
2. **Refuel outdoors.** Refueling in a closed room can cause explosion of fuel vapor.
3. **Avoid contact with fuel or engine oil. Do not inhale fuel vapor. If fuel or oil spills, wipe it off of the machine and/or ground immediately. If fuel spills on your clothes, change it immediately to prevent it from catching fire.**
4. **After refueling, carefully tighten the fuel tank cap and check for fuel leak. Move at least 3 m (10 feet) away from the fueling source and site before starting engine.**
5. **Only transport and store fuel in approved containers. Keep children away from the stored fuel.**

Starting up the brushcutter

1. **Keep children, bystanders and pets at least 15 m (50 feet) away, when starting up or using the machine. Additionally, bystanders should wear eye protection, as there is still a risk of injury from thrown objects.** Otherwise bystanders' unexpected action or blade kickback may cause serious injury to the operator and/or bystanders.
2. **Start and operate the machine only outdoors in a well ventilated area.** Operation in a confined or poorly ventilated area can result in death due to suffocation or carbon monoxide poisoning.
3. **Before starting, make sure that the cutting tool has no contact with hard objects such as branches, stones etc. as the cutting tool will revolve when starting.**
4. **If the cutting tool rotates at idle, adjust the idle speed so that it stops at idle.** Otherwise unintentional contact with moving cutting tool may result in serious injury.
5. **Stop the motor immediately if you notice any trouble.**

Transportation

1. **Stop the motor during transport.** Otherwise unintentional start-up may cause injury.
2. **When transporting the machine, always attach the cover to the cutting blade.** Contact with bare blades results in injury.
3. **Ensure safe position of the machine during car transportation to avoid fuel leakage.**
4. **Lift the entire machine from the ground when carrying the machine.** Dragging the machine causes fuel tank damage and fuel leakage, resulting in fire.

Operation

1. **Only use the machine in good light and visibility.** Use in the dark or poor visibility area may cause unexpected accident.
2. **During the winter season, beware of slippery or wet areas, ice and snow to avoid slipping.**
3. **If you are approached, stop the motor.** Otherwise the rotating cutting tool may hit the bystander and result in serious injury.
4. **Clear the working area before operation. Remove all objects such as rocks, broken glass, nails, wire, or string, which can be thrown or become entangled in the cutting attachment.** Foreign particles may damage the cutting tool and can cause dangerous kickback.
5. **To control the machine steadily, do the following during operation:**
 - **Hold the machine with both hands firmly on your right side.**
 - **Hang the machine on your shoulder(s) with the shoulder harness.**
 - **Ensure a safe footing. Never work on a ladder or in a tree.**
 - **Avoid over-reach.**
 - **Keep cutting tool below waist level.**
 - **Keep all parts of your body away from the rotating cutting tool and hot surface.**

Those action reduces the risk of injury.

6. **If weeds or branches get caught between the cutting tool and guard, always stop the motor before clearing.** Otherwise unintentional blade rotation may cause serious injury.
7. **Never drop or throw the machine, unless an emergency. If the machine drops or hits something, immediately check for fuel leakage, safety devices and other damages.** Operating an malfunctioned machine may cause injury and/or fire.
8. **Inspect the cutting tool frequently, or immediately after it hits a stone or other hard objects.** If the cutting tool breaks during operation, the broken piece may fly and cause injury.
9. **Stop the motor when inspecting, cleaning or replacing the cutting tool.** Otherwise the cutting tool may rotate unexpectedly and result in serious injury.
10. **Maintain proper control until the cutting tool stops completely, when stopping the motor or releasing the throttle trigger.** A coasting blade can cause injury.

11. **Before starting the cutting operation, wait until the cutting tool attains enough speed for cutting.** It reduces the risk of kickback and entangling weeds.
12. **Take a rest to prevent loss of control caused by fatigue.** We recommend to take a 10 to 20-minute rest every hour.
13. **Stop the motor and place it in safe location, when resting or leaving the machine.** It prevents unexpected accident.
14. **Do not touch the engine and its muffler or do not put them onto combustible materials, while the engine runs or just after stopping it, as they are hot.** Burn and/or fire may result.

Cutting Tools

1. **Use a suitable cutting tool for your work.**
 - Nylon cutting heads (string trimmer heads) are suitable for trimming lawn grass.
 - Metal blades are suitable for cutting weeds, high grasses, bushes, shrubs, underwood, thicket, and the like.
- Always use the cutting tool guard properly suited for the cutting tool used.**
2. **When using a nylon cutting head, use only flexible, nonmetallic line recommended in this manual. Never use wire or wire rope.** They can break off and become a dangerous projectile.
 3. **Never use metal multi-piece pivoting chains, flail blades or blades not recommended in this manual.** Otherwise serious injury may result.
 4. **When handling the metal blade, always wear gloves and put the blade cover on the blade.** The blade can cut bare hands.
 5. **When using metal blades, avoid “kickback” and always prepare for an accidental kickback.** See the section *Kickback*.

Kickback (blade thrust)

Kickback (blade thrust) may occur when the spinning blade contacts an object that it does not immediately cut. It can be violent enough to cause the unit and/or operator to be propelled in any direction, and possibly lose control of the unit, resulting in serious injury. Kickback can occur without warning if the blade snags, stalls or binds and is more likely to occur in areas where it is difficult to see the material being cut.

Kickback occurs particularly when applying the blade segment between 12 and 2 o'clock to solids, bushes and trees with 3 cm or larger diameter.

► Fig.1

To avoid kickback:

1. **Apply the segment between 8 and 11 o'clock.**
2. **Swing the tool evenly in half-circle from right to left, like using a scythe.** This allows the proper segment of blade to contact plants to be cut.
3. **Never apply the segment between 12 and 2 o'clock.**
4. **Never apply the segment between 11 and 12 o'clock and between 2 and 5 o'clock, unless the operator is well trained and experienced and does it at his/her own risk.**

► Fig.2

5. **Never use cutting blades close to solids, such as fences, walls, tree trunks and stones.**
6. **Never use cutting blades vertically, for such operations as edging and trimming hedges.**
7. **Avoid using the tool in areas where it is difficult to see the object being cut.**

Vibration

Exposing to excessive vibration injures blood vessels or nervous system of the operator and causes the following symptoms in the fingers, hands or wrists: “Falling asleep” (numbness), tingling, pain, stabbing sensation, alteration of skin color or of the skin. If any of these symptoms occur, see a physician.

To reduce the risk of “white finger disease”, keep your hands warm during operation and well maintain the machine and accessories.

Maintenance

1. **Have your machine serviced by our authorized service center using only identical replacement parts. Use only identical spare parts and accessories supplied by MAKITA.** Incorrect repair and poor maintenance can shorten the life of the machine and increase the risk of accidents.
2. **Never alter or remove any components of the machine.** It may cause fire and/or serious injury.
3. **After use, clean the machine and check all screws and nuts for tightness.**
4. **Check the condition of the cutting tool, cutting tool guard and shoulder harness. The cutting blade must be sharp. Never straighten or weld damaged cutting tools.**

Other instructions

1. **Always store the machine in locked rooms and with an emptied fuel tank.**
2. **Pay attention to the environment. Avoid unnecessary throttle operation for less pollution and noise emissions. Adjust the carburetor correctly.**
3. **Do not operate the engine with faulty exhaust muffler.**

First Aid

1. **In case of accident make sure that a first-aid box is available in the vicinity of the cutting operations. Immediately replace any item taken from the first aid box.**
2. **When asking for help, give the following information:**
 - Place of accident
 - What happened
 - Number of injured persons
 - Kind of injuries
 - Your name

Additional safety instructions

1. To avoid accident, leave more than 15m (50 ft) distance between operators when two or more operators work in one area. Also, arrange a person to observe the distance between operators. If someone or an animal enter the working area, immediately stop the operation.
2. Only use the cutting tools that are marked with a speed equal or higher than the speed marked on the tool.
3. Be sure to remove the cover on the cutting blade before operation.

PARTS DESCRIPTION

EM403MP, EM404MP







- Fig.3: 1. Cap 2. Pipe 3. Protector (universal type)
4. Protector extension 5. Cutter

EM405MP, EM406MP

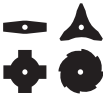
- Fig.4: 1. Cap 2. Pipe 3. Protector (narrow type) 4. Cutter

Correct combination of the cutting tool and the protector

CAUTION: Always use the correct combination of cutting tool and protector. The wrong protector may not protect you from flying debris and stones. It can also affect the balance of the tool and result in serious personal injury.

Model	Cutting tool	Protector
EM403MP EM404MP	Metal blade (with nut, cup, and clamp washer) 	Protector (universal type) 
	Nylon cutting head / Plastic blade 	Protector (universal type) with protector extension 
EM405MP EM406MP	Nylon cutting head / Plastic blade 	Protector (narrow type) 

Installing the protector (cutting tool guard)

WARNING: Do not use a cutting tool without an appropriate protector at any time.

WARNING: Always use the cutting tool with the correct combination of the protector. Otherwise contact with a cutting tool may cause serious injury.

ASSEMBLY

WARNING: Before assembling or adjusting the equipment, switch off the motor and remove the spark plug cap or battery cartridge. Otherwise the cutting tool or other parts may move and result in serious injury.

WARNING: Before handling cutting blade, wear protective gloves. During the assembly or adjustment, your fingers may contact with the cutting blade and it may cause serious injury.

WARNING: When assembling or adjusting the equipment, always put it down. Assembling or adjusting the equipment in an upright position may result in serious injury.

WARNING: Follow the warnings and precautions in the chapter "SAFETY WARNINGS" and the instruction manual of the power unit.

NOTICE: Periodically tighten the bolts on the protector. Tighten the right and left bolts evenly so that the gap between the clamp and the protector is constant.

Fix the protector to the clamp with bolts.

Protector (universal type)

- Fig.5: 1. Clamp 2. Protector

Protector (narrow type)

- Fig.6: 1. Clamp 2. Protector 3. Cutter

CAUTION: Be careful not to injure yourself with the cutter mounted on the protector.

NOTE: The cutter on the protector keeps the nylon cord best length for cutting.

For EM403MP and EM404MP

To install the protector extension, insert the protector extension to the protector and then snap the clips on. Make sure that the tabs on the protector extension fit into the slots on the protector.

- **Fig.7:** 1. Protector (universal type) 2. Clip
3. Protector extension 4. Cutter (inside)
5. Slot 6. Tab

To remove the protector extension from the protector, unclasp the clips and pull the protector extension out.

CAUTION: Make sure to push in the protector extension until it is fully inserted. Otherwise the protector extension may fall and result in personal injury.

CAUTION: Be careful not to injure yourself with the cutter mounted on the protector extension.

NOTE: The cutter on the protector extension keeps the nylon cord best length for cutting.

Installing the cutting tool

CAUTION: Be sure to use genuine MAKITA cutting tools.

CAUTION: Be sure to remove the hex wrench after installation.

NOTE: When installing the cutting tool, turn the tool upside down for ease of the procedure.

Installing the metal blade

For EM403MP and EM404MP

CAUTION: When handling the metal blade, always wear gloves and put the blade cover on the blade.

CAUTION: The outside diameter of the metal blade must be 230 mm (9"). Never use any blades larger than 230 mm (9") in outside diameter.

CAUTION: The metal blade must be well polished, free of cracks or breakage. If the metal blade hits against a stone during operation, stop the motor and check the blade immediately.

CAUTION: Polish or replace the metal blade every three hours of operation.

CAUTION: Always use the supplied wrench(es) to remove or to install the blade.

Applicable blade

Metal blade (2-tooth)



Metal blade (3-tooth)



Metal blade (4-tooth)



Metal blade (8-tooth)



1. Insert the receive washer into the shaft.
 2. Insert the hex wrench through the hole in the gear case to lock the shaft. Rotate the shaft until the hex wrench is fully inserted.
 3. Mount the metal blade onto the receive washer.
 4. Install the clamp washer and cup, and then tighten the nut securely.
Tightening torque: 16 - 23 N·m
 5. Remove the hex wrench.
- **Fig.8:** 1. Nut 2. Cup 3. Clamp washer 4. Metal blade
5. Receive washer 6. Shaft 7. Hex wrench
- **Fig.9:** 1. Socket wrench 2. Hex wrench 3. Tighten

Make sure that the arrows on the blade and protector indicate the same way.

► **Fig.10**

To remove the metal blade, follow the installation procedure in reverse.

NOTE: The resin part on the blade fastening nut wears out in course of time. Replace the nut if there appears any wear or deformation.

Installing the nylon cutting head

CAUTION: If the nylon cutting head hits against a stone during operation, stop the motor and check the nylon cutting head immediately.

1. Put the receive washer on the shaft.
 2. Insert the hex wrench through the hole in the gear case.
 3. Screw the nylon cutting head onto the shaft.
 4. After installing nylon cutting head, remove the hex wrench.
- **Fig.11:** 1. Nylon cutting head 2. Receive washer
3. Shaft 4. Hex wrench 5. Tighten

Installing plastic blade

Optional accessory

CAUTION: If the plastic blade accidentally impacts a rock or hard object during operation, stop the tool and inspect for any damage. If the plastic blade is damaged, replace it immediately. Use of a damaged cutting tool could result in serious personal injury.

CAUTION: Be sure to remove the hex wrench after installation.

NOTICE: Be sure to use genuine Makita plastic blade.

► **Fig.12:** 1. Plastic blade 2. Receive washer 3. Shaft 4. Hex wrench 5. Tighen

1. Put the receive washer on the shaft.
2. Insert the hex wrench through the hole on the gear case and rotate the spindle until the spindle is locked.
3. Place the plastic blade onto the threaded spindle directly and tighten.
4. Remove the hex wrench.

To remove the plastic blade, turn it clockwise while holding the receive washer with the hex wrench.

Mounting the attachment pipe

CAUTION: Always check that the attachment pipe is secured after installation. Improper installation may cause the attachment falling off from the power unit and cause personal injury.

Mount the attachment pipe to the power unit.

1. Turn the lever toward the attachment.
► **Fig.13:** 1. Lever
2. Align the pin with the arrow mark and insert the attachment pipe until the release button pops up.
► **Fig.14:** 1. Release button 2. Arrow mark 3. Pin
3. Turn the lever toward the power unit.
► **Fig.15:** 1. Lever

Make sure that the surface of the lever is parallel to the pipe.

To remove the pipe, turn the lever toward the attachment and pull the pipe out while pressing down the release button.

► **Fig.16:** 1. Release button 2. Lever 3. Pipe

OPERATION

WARNING: Follow the warnings and precautions in the chapter "SAFETY WARNINGS" and the instruction manual of the power unit.

WARNING: If the cutting tool moves at idle, adjust the idle speed of the engine down. Otherwise you cannot stop the cutting tool by throttle off and it may cause serious injury.

Adjusting the hanger position and shoulder harness

WARNING: Do not use the tool if you cannot adjust the hanger position and shoulder harness length within the range as illustrated. Using the tool with improper weight balance may bring the cutting tool upward and result in personal injury.

When replacing an accessory with another, the weight balance of the equipment may change. In such case, adjust the hanger position and shoulder harness length as follows.

► **Fig.17:** 1. Hanger

To change the hanger position, loosen the fixing screw on the hanger and then move the hanger (A). Adjust the hanger position and shoulder harness length so that:

- the hanger positions 750 mm or higher from the ground,
- the cutting tool positions 100 mm to 300 mm high from the ground and,
- the unguarded part of cutting tool is horizontally 750 mm or further away from the hanger.

After adjusting the hanger position, tighten the screw with a wrench or screwdriver (depending on the power unit) securely.

Using a nylon cutting head

During operation, use the tip of the nylon cutting cord for cut. As the nylon cutting cord is worn and shortened with the cutting operation, the operator needs to feed it manually. To feed the nylon cutting cord, tap the nylon cutting head on the ground while it rotates around 6,000 min⁻¹.

NOTE: If the nylon cutting cord does not feed out, rewind it. Refer to the chapter "MAINTENANCE."

MAINTENANCE

WARNING: Before inspecting or maintaining the equipment, switch off the motor and remove the spark plug cap or battery cartridge. Otherwise the cutting tool or other parts may move and result in serious injury.

WARNING: When inspecting or maintaining the equipment, always put it down. Assembling or adjusting the equipment in an upright position may result in serious injury.

WARNING: Follow the warnings and precautions in the chapter "SAFETY WARNINGS" and the instruction manual of the power unit.

NOTICE: Never use gasoline, benzine, thinner, alcohol or the like. Discoloration, deformation or cracks may result.

Overall inspection

- Tighten loose bolts, nuts and screws.
- Check for damaged parts and blades. Ask our authorized service center to replace them if necessary.

Resharpener the cutting tool

⚠ WARNING: Do not resharpen cutting blades by yourself. Manual resharpening unbalances a cutting blade and it can cause vibrations and damage to the equipment.

Ask Makita authorized service center to resharpen and rebalance blunt cutter blades.

Lubricating moving parts

NOTICE: Follow the instruction of the frequency and amount of grease supplied. Otherwise insufficient lubrication may damage moving parts.

Gear case:

⚠ CAUTION: Do not apply grease when the gear case is hot. Hot gear case can cause burn injury.

Apply grease (Shell Alvania 2 or equivalent) to the gear case through the grease hole every around 30 working hours.

- ▶ Fig.18: 1. Grease hole

Drive axle:

Apply grease (Shell Alvania 2 or equivalent) to the gear case through the grease hole every around 30 working hours.

- ▶ Fig.19

NOTE: Genuine Makita grease may be purchased from your local Makita dealer.

Replacing the nylon cord

⚠ WARNING: For the bump and feed type nylon cutting head, make sure that the cover of the nylon cutting head is secured to the housing properly as described below. Failure to properly secure the cover may cause the nylon cutting head to fly apart resulting in serious personal injury.

The way to replace the nylon cord varies depending on the cutting tool type. Replace the nylon cord if the cord is not fed any more.

For Ultra Auto 4

- ▶ Fig.20

For B&F 4

- ▶ Fig.21

For B&F Z5

- ▶ Fig.22

For Bump & Feed type

- ▶ Fig.23

For Proulx

- ▶ Fig.24

NOTICE: Remove remaining nylon cord before replacing. Turn the spool clockwise until the remaining cord is retracted and then pull it out from the top of the spool.

Replacing the plastic blade

Replace the blade if it is worn out or broken.

- ▶ Fig.25

When installing the plastic blade, align the direction of the arrow on the blade with that of the protector.

Storage

⚠ WARNING: Follow the warnings and precautions in the chapter "SAFETY WARNINGS" and the instruction manual of the power unit.

When storing the brushcutter attachment separated from the power unit, put the cap onto the end of the shaft.

- ▶ Fig.26

Interval of inspection and maintenance

Operating hour		Before Operation	Daily (10h)	30h
Whole unit	Visually inspect for damaged parts	✓	-	-
All fixing screws and nuts	Tighten	✓	-	-
Gear case	Supply grease	-	-	✓
Drive axle	Supply grease	-	-	✓
Cutter blade	Visually inspect for damage	✓	✓	-
Power unit	Refer to the instruction manual of the power unit			

To maintain product SAFETY and RELIABILITY, repairs, any other maintenance or adjustment should be performed by Makita Authorized or Factory Service Centers, always using Makita replacement parts.

TROUBLESHOOTING

Before asking for repairs, conduct your own inspection first. If you find a problem that is not explained in the manual, do not attempt to dismantle the machine. Instead, ask Makita Authorized Service Centers, always using Makita replacement parts for repairs.

State of abnormality	Probable cause (malfunction)	Remedy
Motor does not start.	-	Refer to the instruction manual of the power unit.
Motor stops soon.	-	Refer to the instruction manual of the power unit.
Motor speed does not increase.	-	Refer to the instruction manual of the power unit.
Cutting tool does not rotate. ⇒ Stop the motor immediately.	Loose attachment of the cutting tool	Tighten securely.
	Cutting tool caught a twig.	Remove foreign matter
	Abnormal drive system	Contact an authorized service center for repairs.
Main unit vibrates abnormally. ⇒ Stop the motor immediately.	Broken, bent or worn cutting tool	Replace the cutting tool.
	Loose attachment of the cutting tool	Tighten securely.
	One end of nylon cutting cord has been broken and the nylon cutting head got unbalanced.	Feed the nylon cutting cord with tapping the nylon cutting head on the ground.
	Irregular attachment of cutting tool	Attach properly.
Cutter blade does not stop immediately. ⇒ Stop the motor immediately.	Abnormal drive system	Contact an authorized service center for repairs.
	The power unit does not work properly.	Refer to the instruction manual of the power unit.
The nylon cutting cord does not feed.	The cord is used up or tangled in the spool.	Rewind the cord.
The nylon cutting cord is not cut off at the correct length.	The cord cutter on the protector is damaged or missing.	Contact an authorized service center for repairs.
	The cord extends past the protector.	Rewind the cord.

INNEHÅLLSFÖRTECKNING

SPECIFIKATIONER.....	20	ANVÄNDNING.....	26
SÄKERHETSVARNINGAR.....	21	UNDERHÅLL.....	26
BESKRIVNING AV DELAR.....	24	FELSÖKNING.....	28
MONTERING.....	24		

SPECIFIKATIONER

Modell:		EM403MP	EM404MP	EM405MP	EM406MP
Mått: längd x bredd x höjd (utan skärverktyg)		876 mm x 392 mm x 225 mm		876 mm x 187 mm x 232 mm	
Nettovikt		1,5 kg		1,3 kg	
Skärdiameter	Metallblad	230 mm		-	
	Trimmerhuvud	420 mm			
Utväxlingsförhållande		14:19	13:21	14:19	13:21

- På grund av vårt pågående program för forskning och utveckling kan dessa specifikationer ändras utan föregående meddelande.
- Specifikationer kan variera mellan olika länder.
- Vikt enligt EPTA-procedur 01/2014

Godkänd drivenhet

Denna tillsats är endast godkänd för användning med följande drivenheter:





- EX2650LH multifunktionell drivenhet
- DUX60 Sladdlös multifunktionell drivenhet

⚠ VARNING: Använd aldrig tillsatsen med icke-godkända drivenheter. En icke-godkänd kombination kan orsaka allvarliga skador.

Symboler

Följande symboler används på tillsatser och i denna bruksanvisning. Förstå dessa definitioner.

	Var extra försiktig och uppmärksam!
	Läs igenom bruksanvisningen.
	Använd skyddshjälm, skyddsglasögon och hörselskydd!
	Skyddshandskar måste användas!
	Använd kraftiga stövlar med halkfri sula. Skyddsstövlar med stålförstärkt tåhätta rekommenderas!
	Håll åskådare på minst 15 m (50 fot) avstånd.

	Risk för flygande föremål!
	Bakåtkast!
	Högsta tillåtna maskinhastighet
	Endast för EM405MP och EM406MP Använd aldrig metallklinga.

Avsedd användning

För EM403MP, EM404MP

Denna tillsats har utformats enbart för att beskära gräs, ogräs, buskar och undervegetation i kombination med en godkänd drivenhet. Använd aldrig tillsatsen för andra ändamål. Missbruk av tillsatsen kan leda till allvarliga skador.

För EM405MP, EM406MP

Denna tillsats har utformats enbart för att trimma gräs och lätt ogräs i kombination med en godkänd drivenhet. Använd aldrig tillsatsen för andra ändamål. Missbruk av tillsatsen kan leda till allvarliga skador.

⚠ VARNING: Läs bruksanvisningen för tillbehöret samt denna bruksanvisning före användning. Om varningarna och anvisningarna inte följs kan det resultera i allvarliga personsador.

EU-konformitetsdeklaration

Gäller endast inom EU

Vi, som tillverkare: **Makita Europe N.V.**, bolagsadress: **Jan-Baptist Vinkstraat 2 3070 Kortenberg BELGIUM**. Auktoriserar **Yasushi Fukaya** för sammansättningen av den tekniska filen och deklarerar på eget ansvar att produkten/produkterna, benämnda: **Röjsågs- och grästrimmer tillsats/grästrimmer tillsats**. Typbeteckning(ar): **EM404MP / EM406MP**.

Uppfyller alla relevanta villkor i **2006/42/EC** och uppfyller även alla relevanta villkor i följande EC-/EU-direktiv: **2000/14/EC** och är tillverkad i enlighet med följande harmoniserade normer: **EN ISO 11806-1:2011, EN 50636-2-91:2014**.

Plats och datum för deklARATIONEN: **Kortenberg, Belgium. 30.6.2017**

Ansvarig person: **Yasushi Fukaya, Direktör - Makita Europe N.V.**

SÄKERHETSVARNINGAR

Säkerhetsvarningar för röjsåg

⚠ VARNING: Läs igenom alla säkerhetsvarningar, anvisningar, illustrationer och specifikationer som medföljer denna maskin. Underlåtenhet att följa instruktionerna kan leda till brand och/eller allvarliga personskador hos användaren och/eller åskådare.

Spara alla varningar och instruktioner för framtida referens.

Termerna "röjsåg" och "maskin" i varningar och försiktighetsåtgärder avser kombinationen av tillsatsen och drivenheten. Termen "motor" i varningar och försiktighetsåtgärder avser motorn eller elmotorn på drivenheten.

Allmän säkerhet

1. Förstagångsanvändare eller oerfarna användare bör be återförsäljaren om utbildning av maskinens alla funktioner. Låt aldrig barn eller personer med nedsatt fysisk, sensorisk eller mental förmåga, eller personer som saknar kunskap och erfarenhet av maskinen eller som ej är förtrogna med dessa anvisningar, använda maskinen.
2. Det rekommenderas att endast låna ut maskinen till personer som har bevisad erfarenhet. Lämna alltid över bruksanvisningen.
3. Var hela tiden vaksam, koncentrera dig på det du gör och använd sunt förnuft när du använder maskinen. Använd inte maskinen när du är trött, sjuk eller påverkad av droger, alkohol eller mediciner. Ett ögonblick av ouppmärksamhet när maskinen är igång kan resultera i allvarlig personskada.

4. Undvik att använda maskinen vid dåliga väderförhållanden, speciellt vid risk för åska.
5. Följ dina nationella och lokala föreskrifter för användning av elverktyg utomhus.

Maskinens avsedda användning

Denna maskin är endast avsedd för klippning av gräs, ogräs, buskar och undervegetation. Använd aldrig maskinen för några andra ändamål som kant- eller häckklippning. Användning för ej avsedda ändamål kan leda till allvarlig skada.

Personlig skyddsutrustning

1. Använd alltid tjocka, långa byxor, kraftiga stövlar, handskar och en långärmad tröja. Bär inte löst åtsittande kläder, kortbyxor, sandaler eller gå barfota. Sätt upp håret så att det är över axelhöjd.
2. Använd alltid hjälm när det finns risk för fallande föremål.
3. Använd alltid skyddsglasögon för att skydda dina ögon från skada vid användning av maskinen. Skyddsglasögonen måste uppfylla ANSI Z87.1 i USA, EN 166 i Europa, eller AS/NZS 1336 i Australien/Nya Zeeland. I Australien/Nya Zeeland måste man enligt lag även bära ansiktsskydd för att skydda ansiktet.

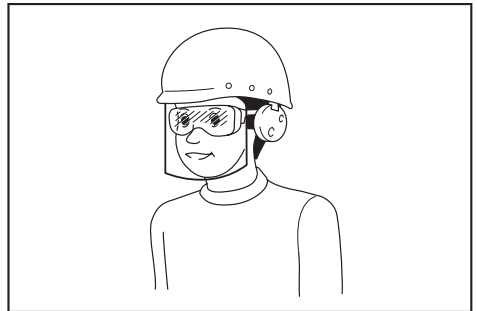

Det är arbetsgivarens ansvar att se till att användare och övriga personer i det omedelbara arbetsområdet använder lämplig skyddsutrustning.

4. Använd hörselskydd, som hörselkåpor. Kraftigt buller kan orsaka hörselskador.
5. Använd alltid kraftiga skor med halkfri sula. Detta skyddar dina fötter mot skador och garanterar en god balans.
6. Använd dammskyddsmask vid behov.

Förberedelser innan användning

1. Kontrollera alltid före användningen att maskinen är säker att använda:
 - Leta efter bränsleläckage.
 - Se till att alla fästdon är på plats och sitter fast.
 - Byt ut skadade delar.
 - Se till att skärverktyget är ordentligt installerat och sitter ordentligt fast.

- Se till att skärverktygets skydd är ordentligt monterat i den position som beskrivs i denna manual.
- Kontrollera gasreglaget, startspärren och övriga kontroller så att de fungerar korrekt och smidigt.
- Gör rent handtag för korrekt hantering av maskinen.
- Se till att handtagen är monterade enligt instruktionerna i denna bruksanvisning.

Om du inte följer dessa instruktioner kan det orsaka allvarlig personskada.

2. **Använd vassa blad. Släng blad som är böjda, krokiga, spruckna, trasiga, flisiga eller skadade på annat sätt.** Ett blad som inte är vasst fastnar lättare och orsakar bakåtkast.
3. **Använd alltid erforderliga delar för att sättas fast bladet ordentligt.** Felaktigt monterade delar kan göra så att bladet lossnar och orsakar allvarliga personsador på användaren och/eller åskådare.

Tanka

1. **Stanna motorn innan du tankar. Håll borta från öppna lågor och gnistor. Rök aldrig när du tankar.** Det kan leda till bra och/eller explosion.
2. **Tanka utomhus.** Att tanka i ett slutet utrymme kan leda till explosion av bränsleångor.
3. **Undvik kontakt med bränsle eller motorolja.** Andas inte in bränsleångor. Om du spiller bränsle eller olja, torka genast bort det från maskinen och/eller marken. Om du spiller bränsle på dina kläder måste du genast byta om för att förhindra att kläderna fattar eld.
4. **När du har tankat måste du stänga tanklocket försiktigt och leta efter bränsleläckage.** Förflytta dig minst 3 m (10 fot) från tankplatsen innan du startar motorn.
5. **Transportera och förvara endast bränsle i godkända behållare. Håll barn borta från bränsle.**

Starta röjsågen

1. **Håll barn, åskådare och djur på ett avstånd av minst 15 m (50 fot) när du startar maskinen.** Dessutom bör åskådare bära skyddsglasögon eftersom det fortfarande finns en risk för skada från flygande föremål. Övåntat agerande från åskådare eller bakåtkast från bladet kan orsaka allvarlig skada på användaren och/eller åskådare.
2. **Starta och använd endast maskinen utomhus i ett välventilerat område.** Användning i ett instängt eller dåligt ventilerat område kan leda till död på grund av kvävning eller kolmonoxidförgiftning.
3. **Kontrollera innan du startar att skärverktyget inte är i kontakt med hårda föremål såsom grenar, stenar etc. eftersom skärverktyget roterar vid start.**
4. **Om skärverktyget roterar vid tomgång måste du justera tomgångshastigheten så att det inte roterar.** Oavsiktlig kontakt med roterande skärverktyg kan leda till allvarliga skador.
5. **Stäng av motorn omedelbart om du upptäcker eventuella motorproblem.**

Transport

1. **Stäng av motorn under transport.** Oavsiktlig start kan leda till personskada.
2. **Vid transport av maskinen måste skärbladets hölje alltid monteras.** Kontakt med fria blad leder till personskada.
3. **Se till att maskinen är placerad säker vid transport i bil för att förhindra bränsleläckage.**
4. **Lyft upp hela maskinen från marken när du bär maskinen.** Att dra maskinen leder till skada på bränsletanken och bränsleläckage, vilket i sin tur leder till brand.

Användning

1. **Använd endast maskinen då du har goda ljus- och siktförhållanden.** Att använda den på mörka platser eller på platser med dålig sikt kan leda till oväntade olyckor.
 2. **Var uppmärksam på våta och hala fläckar, snö och is under vintersäsongen så du inte halkar.**
 3. **Om någon närmar sig när du arbetar, stäng av motorn.** Annars kan det roterande skärverktyget träffa åskådaren och leda till allvarlig personskada.
 4. **Rensa arbetsområdet innan du börjar arbeta. Ta bort alla föremål, som stenar, trasigt glas, spikar, vajrar eller snören som kan slungas iväg eller trassla in sig i skärtillbehöret.** Främmande föremål kan skada skärverktyget och orsaka farliga bakåtkast.
 5. **Gör på följande sätt vid användning för att kontrollera maskinen stadigt:**
 - Håll maskinen stadigt med båda händer på din högra sida.
 - Häng maskinen på axlarna med bärselen.
 - Se till att stå stadigt. Arbeta aldrig på en stege eller i ett träd.
 - Undvik att sträcka dig för långt.
 - Håll skärverktyget under midjenivå.
 - Håll alla kroppsdelar borta från det roterande skärverktyget och varma ytor.
- Dessa åtgärder minskar risken för personskada.
6. **Om gräs eller grenar fastnar mellan skärverktyget och skyddet måste du alltid stänga av motorn innan du tar bort det.** Annars kan oavsiktlig rotation av bladen leda till allvarlig personskada.
 7. **Tappa eller kasta aldrig maskinen, förutom i nödfall. Om maskinen tappas eller träffar någonting måste du omedelbart leta efter bränsleläckage, kontrollera säkerhetsanordningarna och andra skador.** Att använda en trasig maskin kan leda till personskada och/eller brand.
 8. **Inspektera skärverktyget regelbundet, eller omedelbart efter det har träffat en sten eller annat hårt föremål.** Om skärverktyget går sönder vid användning kan den trasiga delen slungas iväg och orsaka personskada.
 9. **Stäng av motorn vid inspektion, rengöring eller byte av skärverktyg.** Annars kan skärverktyget rotera oavsiktligt och leda till allvarlig personskada.

- Upprätthåll korrekt kontroll tills skärverktyget stannat fullständigt, när du stänger av motorn eller släpper gasreglaget. Ett roterande blad kan orsaka personskada.
- Innan du påbörjar arbetet måste du vänta tills skärverktyget uppnått tillräcklig hastighet för att skära. Detta minskar risken för bakåtkast och intrassling i gräs.
- Ta en paus för att förebygga trötthet och förlorad kontroll. Vi rekommenderar en paus på 10 till 20 minuter varje timme.
- Stäng av motorn och placera maskinen på en säker plats när du vilar eller lämnar maskinen. Detta förhindrar oväntade olyckor.
- Rör inte vid motorn eller avgasröret och placera dem inte på brännbart material när motorn är på eller precis efter den stängts av då den är varm. Brännskador och/eller brand kan uppstå.
- Sväng maskinen jämnt i en halvcirkel från höger till vänster, som när du använder en lie. På så sätt kommer rätt segment av bladet i kontakt med det som ska kapas.
- Använd aldrig röjsågen i segmentet mellan klockan 12 och 2.
- Använd aldrig röjsågen i segmentet mellan klockan 11 och 12 och mellan 2 och 5, såvida inte användaren är välutbildad och erfaren och gör det på egen risk.

► Fig.2

- Använd aldrig skärblad nära fasta föremål som till exempel staket, väggar, trädstammar och stenar.
- Använd aldrig skärblad vertikalt, till exempel för kantskärning och trimning av häckar.
- Undvik att använda maskinen i områden där det är svårt att se föremålen som ska kapas.

Skärverktyg

- Använd lämpligt skärverktyg för ditt arbete.
 - Trimmerhuvuden (med nylontråd) är lämpliga för att trimma gräsytor.
 - Metallblad är lämpliga vid kapning av ogräs, högt gräs, buskage, snår, sly och liknande.

Använd alltid lämpligt skydd för det skärverktyg som du använder.
- När du använder ett trimmerhuvud, använd endast flexibel tråd utan metall som rekommenderas i denna manual. Använd aldrig vajer eller vajertråd. Dessa kan brytas av och bli farliga projektiler.
- Använd aldrig metallfördelade svängkedjor, slagknivar eller blad som inte rekommenderas i denna manual. Det kan i så fall leda till allvarliga personsador.
- Vid hantering av metallblad måste du alltid använda handskar och sätta på skydden på bladen. Bladet kan skära oskyddade händer.
- När du använder metallknivar ska du undvika "bakåtkast" och alltid vara förberedd på oavsiktliga bakåtkast. Se avsnittet *Bakåtkast*.

Bakåtkast (bladet slår bakåt)

Bakåtkast (bladet slår bakåt) kan ske när det snurrande bladet kommer i kontakt med ett föremål som det inte omedelbart kan kapa. Det kan vara våldsamt nog att få enheten och/eller användaren att slungas iväg, och eventuellt förlora kontrollen över enheten, vilket kan leda till allvarliga skador. Bakåtkast kan ske utan förvarning om bladet trasslar sig, stallar eller fastnar, och sker troligare i områden där det är svårt att se materialet som kapas.

Bakåtkast uppstår särskilt när man använder kniven i segmentet mellan klockan 12 och 2 på fasta föremål, buskar och träd med en diameter på 3 cm eller större.

► Fig.1

För att undvika bakåtkast:

- Använd röjsågen i segmentet mellan klockan 8 och 11.

Vibration

Exponering mot överdrivna vibrationer kan skada användarens blodkärl eller nervsystem och orsakar följande symptom i fingrarna, händerna och handlederna: "Domningar" (stumhet), darningar, smärtoer, stickningar, färgförändringar i huden och hudförändringar. Uppsök läkare om du drabbats av något av dessa symptom.

För att undvika risken för "vita fingrar" ska du hålla dina händer varma under användningen och underhålla maskinen och tillbehören noggrant.

Underhåll

- Se till att din maskin servas på vårt auktoriserade servicecenter där endast originalreservdelar används. Använd endast MAKITAS originalreservdelar och tillbehör. Felaktig reparation och dåligt utfört underhåll kan förkorta maskinens livslängd och öka risken för olyckor.
- Förändra aldrig eller ta bort komponenter från maskinen. Det kan leda till brand och/eller allvarlig skada.
- Efter användning måste maskinen göras rent och alla skruvar och muttrar kontrolleras så de sitter fast.
- Kontrollera skärverktygets, dess skydd och bärselens tillstånd. Skärbladet måste vara vasst. Räta aldrig ut eller svetsa skadade skärverktyg.

Övriga instruktioner

- Förvara alltid maskinen i låsta rum och med en ton bränsletank.
- Tänk på miljön. Undvik onödiga gaspådrag för att skapa mindre föroreningar och lägre ljud. Justera förgasaren ordentligt.
- Använd inte motorn om ljuddämparen inte fungerar.

Första hjälpen

- Se till att en förbandslåda finns i närheten i händelse av olyckor. Se till att förbandslådan alltid hålls komplett.

2. Ange följande information när du ber om hjälp:

- Platsen för olyckan
- Vad som hänt
- Antal skadade personer
- Skadans slag
- Ditt namn

Ytterligare säkerhetsinstruktioner

1. För att undvika olyckor ska ett avstånd på 15 m (50 fot) hållas mellan användare när två eller fler användare arbetar inom samma område. Utse en person som håller uppsikt över avståndet mellan användarna. Om någon eller ett djur kommer in i arbetsområdet måste arbetet genast avbrytas.
2. Använd endast skärverktyg som är märkta med ett maximalt varvtal som är lika med eller högre än varvtalet som är märkt på maskinen.
3. Se till att ta bort skärbladets hölje innan användning.

MONTERING

⚠ VARNING: Före montering eller justering av utrustningen stänger du av motorn och avlägsnar tändhatten eller batterikassetten. I annat fall kan skärverktyget eller andra delar röra sig och orsaka allvarliga skador.

⚠ VARNING: Använd skyddshandskar när du tar i skärbladet. Vid montering eller justering kan det hända att fingrarna kommer i kontakt med skärbladen, vilket kan leda till allvarliga skador.

⚠ VARNING: Lagg alltid ner utrustningen när du ska montera eller justera den. Om du monterar eller justerar utrustningen i upprätt läge kan det leda till allvarliga skador.

⚠ VARNING: Följ varningar och försiktighetsåtgärder i kapitlet "SÄKERHETS VARNINGAR" och i drivenhetens bruksanvisning.

BESKRIVNING AV DELAR

EM403MP, EM404MP







- Fig.3: 1. Lock 2. Rör 3. Skydd (universaltyp)
4. Skyddförlängning 5. Kap

EM405MP, EM406MP

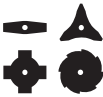
- Fig.4: 1. Lock 2. Rör 3. Skydd (smal typ) 4. Kap

Korrekt kombination av skärverktyg och skydd

⚠ FÖRSIKTIGT: Använd alltid korrekt kombination av skärverktyg och skydd. Fel skydd kanske inte skyddar dig från flygande föremål och stenar. Det kan även påverka maskinens balans och leda till allvarlig skada.

Modell	Skärverktyg	Skydd
EM403MP EM404MP	Metallblad (med mutter, lock och klämbricka) 	Skydd (universaltyp) 
	Trimmerhuvud/plastkniv 	Skydd (universaltyp) med skyddförlängning 
EM405MP EM406MP	Trimmerhuvud/plastkniv 	Skydd (smal typ) 

Montera skyddet (skärverktygsskydd)

⚠ VARNING: Använd aldrig ett skärverktyg utan lämpligt skydd.

⚠ VARNING: Använd alltid skärverktyg med korrekt kombination av skydd. Annars kan kontakt med skärverktyget leda till allvarliga skador.

OBSERVERA: Dra regelbundet åt skyddets bultar. Dra åt bultarna på höger och vänster sida jämnt så att spelet mellan klämman och skyddet är konstant.

Fäst skyddet på klämman med bultar.

Skydd (universaltyp)

► Fig.5: 1. Klämma 2. Skydd

Skydd (smal typ)

► Fig.6: 1. Klämma 2. Skydd 3. Kap

⚠ FÖRSIKTIGT: Var försiktig så att du inte skadar dig själv med kapen som är monterad på skyddet.

OBS: Kapen på skyddet håller nylontråden på bästa längd för kapning.

För EM403MP och EM404MP

För att installera skyddförlängningen sätter du in skyddförlängningen i skyddet och snäpper på clipset. Se till att flikarna på skyddförlängningen passar i skåran på skyddet.

► Fig.7: 1. Skydd (universaltyp) 2. Clips
3. Skyddförlängning 4. Kap (insida) 5. Skåra
6. Flik

För att ta bort skyddförlängningen från skyddet lossar du clipsen och drar ut skyddförlängningen.

⚠ FÖRSIKTIGT: Se till att trycka in skyddförlängningen tills den är helt inne. I annat fall kan skyddförlängningen ramla av, vilket kan leda till personskada.

⚠ FÖRSIKTIGT: Var försiktig så att du inte skadar dig själv med kapen som är monterad på skyddskyddförlängningen.

OBS: Kapen på skyddförlängningen håller nylontråden på bästa längd för kapning.

Montera kapverktyget

⚠ FÖRSIKTIGT: Använd endast MAKITAS originalskärverktyg.

⚠ FÖRSIKTIGT: Se till att du tar bort insexnyckeln efter att du skruvat åt sexkantskruvorna.

OBS: Vid montering av skärverktyg ska maskinen vara vänd uppåt för enklare procedur.

Montering av metallblad

För EM403MP och EM404MP

⚠ FÖRSIKTIGT: Vid hantering av metallblad måste du alltid använda handskar och sätta på skydden på bladen.

⚠ FÖRSIKTIGT: Metallbladens utsida måste vara 230 mm (9"). Använd aldrig blad som har en utvärdig diameter som är större än 230 mm (9").

⚠ FÖRSIKTIGT: Metallbladet måste vara ordentligt slipat och fritt från sprickor och brott. Om metallbladet träffar en sten, stäng omedelbart av motorn och kontrollera bladet.

⚠ FÖRSIKTIGT: Slipa eller byt ut metallbladet var tredje arbetstimme.

⚠ FÖRSIKTIGT: Använd alltid de medföljande nycklarna för att demontera/montera bladet.

Tillämpliga blad

Metallblad (2-tänder)



Metallblad (3-tänder)



Metallblad (4-tänder)



Metallblad (8-tänder)



1. För in mottagarbrickan i axeln.
2. Sätt in insexnyckeln i hålet på växelhuset för att låsa axeln. Roteraxeln tills insexnyckeln är inne hela vägen.
3. Montera metallbladet på mottagarbrickan.
4. Montera klämbrickan och locket och dra därefter åt muttern ordentligt.

Åtdragningsmoment: 16 - 23 N•m

5. Ta bort insexnyckeln.

► Fig.8: 1. Mutter 2. Lock 3. Klämbricka 4. Metallblad
5. Mottagarbricka 6. Skaf 7. Insexnyckel

► Fig.9: 1. Hylsnyckel 2. Insexnyckel 3. Dra åt

Se till att pilarna på bladet och skyddet pekar i samma riktning.

► Fig.10

Ta bort metallbladet genom att följa monteringsproceduren i omvänd ordning.

OBS: Plastdelen på bladets fästmutter slits ut med tiden. Byt ut muttern om den är sliten eller deformerad.

Montera trimmerhuvudet

⚠ FÖRSIKTIGT: Om trimmerhuvudet träffar en sten, stäng omedelbart av motorn och kontrollera trimmerhuvudet.

1. Placera mottagarbrickan på axeln.
 2. Sätt in insexnyckeln i hålet på växelhuset.
 3. Skruva fast trimmerhuvudet på axeln.
 4. Efter montering av trimmerhuvudet måste du ta bort insexnyckeln.
- **Fig.11:** 1. Trimmerhuvud 2. Mottagarbricka 3. Skaft
4. Insexnyckel 5. Dra åt

Installera plastkniv

Valfria tillbehör

⚠ FÖRSIKTIGT: Om plastkniven oavsiktligt slår emot en sten eller ett hårt föremål under användningen ska maskinen stängas av och inspekteras för eventuella skador. Om plastkniven är skadad ska den genast bytas ut. Om du använder ett skadat skärverktyg kan det orsaka allvarlig personskada.

⚠ FÖRSIKTIGT: Se till att du tar bort insexnyckeln efter att du skruvat åt sexkantskruvorna.

OBSERVERA: Använd endast Makitas originalplastkniv.

- **Fig.12:** 1. Plastkniv 2. Mottagarbricka 3. Skaft
4. Insexnyckel 5. Dra åt
1. Placera mottagarbrickan på axeln.
 2. För in insexnyckeln genom hålet på växelhuset och vrid spindeln tills den är låst.
 3. Placera plastkniven direkt på den gängade axeln och dra åt.
 4. Ta bort insexnyckeln.

Om du vill ta bort plastkniven vrid du den medurs samtidigt som du håller i mottagarbrickan med insexnyckeln.

Montera anslutningsröret

⚠ FÖRSIKTIGT: Kontrollera alltid att anslutningsröret är ordentligt fastsatt efter installation. Felaktig installation kan göra så att tillsatsen lossar från drivenheten och orsakar personskador.

Montera anslutningsröret på drivenheten.

1. Vrid spärren mot tillsatsen.
- **Fig.13:** 1. Spak
2. Rikta in stiftet efter pilen och för in anslutningsröret tills frigöringsknappen poppar upp.
- **Fig.14:** 1. Frigöringsknapp 2. Pil 3. Stift
3. Vrid spärren mot drivenheten.
- **Fig.15:** 1. Spak

Se till att spärrens yta är parallell mot röret.

För att ta bort röret, vrid spärren mot tillsatsen och dra ut röret samtidigt som frigöringsknappen trycks ner.

- **Fig.16:** 1. Frigöringsknapp 2. Spärr 3. Rör

ANVÄNDNING

⚠ VARNING: Följ varningar och försiktighetsåtgärder i kapitlet "SÄKERHETSVARNINGAR" och i drivenhetens bruksanvisning.

⚠ VARNING: Om skärverktyget roterar vid tomgång, dra ner tomgångsvarvtalet på motorn. I annat fall kan du inte stoppa skärverktyget med hjälp av gasreglaget, vilket kan leda till allvarliga skador.

Justering av bygelpositionen och axelbandet

⚠ VARNING: Använd inte maskinen om du inte kan justera upphängningens position och axelremmens längd inom området på bilden. Att använda maskinen med felaktig viktbalans kan föra skärverktyget uppåt och leda till personskada.

När du byter ut ett tillbehör mot ett annat kan utrustningens viktbalans ändras. Om så är fallet justerar du bygelpositionen och axelbandets längd enligt följande.

- **Fig.17:** 1. Upphållningsanordning

För att ändra bygelpositionen lossar du fästskruven på bygeln och flyttar den (A).

Justera bygelpositionen och axelbandets längd så att:

- bygeln placeras 750 mm eller högre från marken,
- skärverktyget placeras på 100–300 mm från marken och
- den oskyddade delen av skärverktyget befinner sig horisontellt 750 mm eller längre bort från bygeln.

När justeringen av bygelpositionen är klar drar du åt skruven ordentligt med nyckel eller skruvmejsel (beroende på drivenhet).

Använda ett trimmerhuvud

Vid kapning ska man använda spetsen av nylontråden. När nylontråden slitits och blir kortare måste användaren mata ut mer tråd manuellt. För att mata ut mer nylontråd knacker man trimmerhuvudet i marken medan det roterar ca 6 000 min⁻¹.

OBS: Om nylontråden inte matas ut, linda om den. Se kapitel "UNDERHÅLL".

UNDERHÅLL

⚠ VARNING: Före kontroll eller underhåll av utrustningen stänger du av motorn och avlägsnar tändhatten eller batterikassetten. I annat fall kan skärverktyget eller andra delar röra sig och orsaka allvarliga skador.

⚠ VARNING: Lägg alltid ner utrustningen när du ska inspektera den eller utföra underhåll. Om du monterar eller justerar utrustningen i upprätt läge kan det leda till allvarliga skador.

⚠ VARNING: Följ varningar och försiktighetsåtgärder i kapitlet "SÄKERHETSVARNINGAR" och i drivenhetens bruksanvisning.

OBSERVERA: Använd inte bensin, förtunningsmedel, alkohol eller liknande. Missfärgning, deformation eller sprickor kan uppstå.

Övergripande inspektion

- Dra åt lösa bultar, muttrar och skruvar.
- Leta efter skadade delar och blad. Be ett auktoriserat servicecenter att byta ut delar om så krävs.

Vässa skärverktyget

⚠ VARNING: Vässa inte skärknivar på egen hand. Manuell vässning av skärknivar ger obalans och kan leda till vibrationer och skada på utrustningen.

Be ett auktoriserat Makita servicecenter vässa och balansera slöa skärknivar.

Smörja rörliga delar

OBSERVERA: Följ instruktionerna angående hur mycket smörjmedel som ska appliceras och hur ofta detta ska göras. I annat fall kan otillräcklig smörjning skada rörliga delar.

Växellåda:

⚠ FÖRSIKTIGT: Applicera inte smörjmedel när växelhuset är varmt. Det varma växelhuset kan orsaka brännskador.

Applicera fett (Shell Alvania 2 eller likvärdigt) i växelhuset genom smörjhålet efter var 30:e arbetstimme.

► Fig.18: 1. Hål för smörjmedel

Drivaxel:

Applicera fett (Shell Alvania 2 eller likvärdigt) i växelhuset genom smörjhålet efter var 30:e arbetstimme.

► Fig.19

OBS: Smörjfett från Makita måste köpas från din Makita-leverantör.

Utbyte av nylontråden

⚠ VARNING: För stöt- och matarfunktionen för trimmerhuvudet, se till att trimmerhuvudet är ordentligt fastsatt i huset enligt beskrivningen. I annat fall kan det orsaka att trimmerhuvudet flyger isär vilket leder till allvarlig personskada.

Hur man byter nylontråd varierar beroende på typ av skärverktyg. Byt ut nylontråden om den inte längre matar ut tråd.

För Ultra Auto 4

► Fig.20

För B&F 4

► Fig.21

För B&F Z5

► Fig.22

För stöt- och matarmekanism

► Fig.23

För Proulx

► Fig.24

OBSERVERA: Ta bort återstående nylontråd innan du sätter i ny tråd. Vrid spolen medurs tills återstående tråd har dragits in och dra därefter ut den från spolens ovansida.

Byta ut plastkniven

Byt ut kniven när den är sliten eller skadad.

► Fig.25

När du installerar plastkniven passar du in riktningen på pilen på kniven med den på skyddet.

Förvaring

⚠ VARNING: Följ varningar och försiktighetsåtgärder i kapitlet "SÄKERHETS VARNINGAR" och i drivenhetens bruksanvisning.

Sätt på höljet över skaftet om röjsågstillsets förvaras separat från drivenheten.

► Fig.26

Intervall för inspektion och underhåll

Arbetstimmar		Innan användning	Dagligen (10 h)	30 h
Hela enheten	Leta visuellt efter skadade delar	✓	-	-
Alla fästsruvar och muttrar	Dra åt	✓	-	-
Växellåda	Tillsätt smörjmedel	-	-	✓
Drivaxel	Tillsätt smörjmedel	-	-	✓
Skärkniv	Leta visuellt efter skador	✓	✓	-
Drivenhet	Se bruksanvisningen för drivenheten			

För att upprätthålla produktens SÄKERHET och TILLFÖRLITLIGHET bör allt underhålls- och justeringsarbete utföras av ett auktoriserat Makita servicecenter och med reservdelar från Makita.

FELSÖKNING

Innan du ber om reparation ska du först utföra en egen kontroll. Om du hittar ett problem som inte finns förklarat i bruksanvisningen ska du inte försöka att ta isär maskinen. Fråga istället ett auktoriserat servicecenter för Makita, och använd alltid reservdelar från Makita för reparationer.

Feltillstånd	Trolig orsak (felfunktion)	Atgärd
Motorn startar inte.	-	Se bruksanvisningen för drivenheten.
Motorn stannar genast.	-	Se bruksanvisningen för drivenheten.
Motorhastigheten ökar inte.	-	Se bruksanvisningen för drivenheten.
Skärverktyget roterar inte. ⇒ Stanna motorn omedelbart.	Lossa skärverktygets tillsats	Dra åt ordentligt.
	En gren har fastnat i skärverktyget.	Ta bort det främmande föremålet
	Onormalt drivsystem	Kontakta ett auktoriserat servicecenter för reparation.
Enheten vibrerar onormalt. ⇒ Stanna motorn omedelbart.	Trasigt, böjt eller slitet skärverktyg	Byt ut skärverktyget.
	Lossa skärverktygets tillsats	Dra åt ordentligt.
	En ände av nylontråden har gått av och trimmerhuvudet är obalanserat.	Mata ut nylontråd genom att knappa trimmerhuvudet i marken.
	Ojämn fastsättning av skärverktyget	Fäst ordentligt.
	Onormalt drivsystem	Kontakta ett auktoriserat servicecenter för reparation.
Skärkniven stannar inte med en gång. ⇒ Stanna motorn omedelbart.	Drivenheten fungerar inte som den ska.	Se bruksanvisningen för drivenheten.
Nylontråden matas inte ut.	Tråden är slut eller intrasslad i spolen.	Linda upp ny tråd.
Nylontråden kapas inte av i rätt längd.	Trädkaparen på skyddet är skadad eller saknas.	Kontakta ett auktoriserat servicecenter för reparation.
	Tråden går ut förbi skyddet.	Linda upp ny tråd.

INNHALDSFORTEGNELSE

TEKNISKE DATA	29	BRUK	35
SIKKERHETSADVARSEL	30	VEDLIKEHOLD	36
DELEBESKRIVELSE	33	FEILSØKING	37
MONTERING	33		

TEKNISKE DATA

Modell:		EM403MP	EM404MP	EM405MP	EM406MP
Mål: lengde x bredde x høyde (uten skjæreverktøy)		876 mm x 392 mm x 225 mm		876 mm x 187 mm x 232 mm	
Nettovekt		1,5 kg		1,3 kg	
Skjærediameter	Metallblad	230 mm		-	
	Nylontrimmerhode	420 mm			
Spindelkasseforhold		14:19	13:21	14:19	13:21

- På grunn av vårt kontinuerlige forsknings- og utviklingsprogram kan spesifikasjonene som oppgis i dette dokumentet endres uten varsel.
- Spesifikasjonene kan variere fra land til land.
- Vekt i henhold til EPTA-prosedyre 01/2014

Godkjent drivenhet

Dette tilbehøret er godkjent for bruk kun med følgende drivenhet(er):





- EX2650LH flerfunksjonelt drivhode
- DUX60 batteridrevet flerfunksjonelt drivhode

⚠ADVARSEL: Bruk aldri tilbehøret uten godkjent drivenhet. En kombinasjon som ikke er godkjent, kan føre til alvorlig skade.

Symboler

Følgende symboler brukes på tilbehøret og i denne brukerveiledningen. Forstå disse definisjonene.

	Vær spesielt forsiktig og oppmerksom!
	Les bruksanvisningen.
	Bruk hjelm, vernebriller og hørselvern.
	Bruk vernehansker.
	Bruk robust fottøy med såler som gir godt feste. Vernesko med stålkappe anbefales.
	Personer i nærheten skal være minst 15 m (50 fot) unna.

	Fare for flygende gjenstander!
	Tilbakeslag!
	Høyeste tillatte verktøyhastighet
	Kun for EM405MP og EM406MP Bruk aldri metallblad.

Riktig bruk

For EM403MP, EM404MP

Dette tilbehøret er kun laget for å trimme gress, ugress, busker og underskog sammen med en godkjent drivenhet. Dette tilbehøret må aldri brukes til andre formål. Feil bruk av tilbehøret kan føre til alvorlig skade.

For EM405MP, EM406MP

Dette tilbehøret er kun laget for å trimme gress og mindre ugress sammen med en godkjent drivenhet. Dette tilbehøret må aldri brukes til andre formål. Feil bruk av tilbehøret kan føre til alvorlig skade.

⚠ADVARSEL: Les både brukerveiledningen for tilbehøret og denne brukerveiledningen før bruk. Hvis advarsler og instruksjoner ikke følges, kan det føre til alvorlig skade.

EF-samsvarserklæring

Gjelder kun for land i Europa

Vi, produsentene: **Makita Europe N.V.**, Kontoradresse: **Jan-Baptist Vinkstraat 2 3070 Kortenberg, BELGIUM**. Gir **Yasushi Fukaya** fullmakt til å utarbeide den tekniske filen, og erklærer under vårt eneansvar at produktet/produktene; Betegnelse: **Ryddesag- og trimmertilbehør/trimmertilbehør** Typebetegnelse(r): **EM404MP/EM406MP**.

Oppfyller alle de relevante bestemmelsene i **2006/42/EF** og dessuten oppfyller alle de relevante bestemmelsene i følgende EF-/EU-direktiver: **2000/14/EF**, er produsert i samsvar med følgende harmoniserte standarder: **EN ISO 11806-1:2011, EN 50636-2-91:2014**. Sted og dato for erklæringen: **Kortenberg, Belgium**. 30.6.2017

Ansvarelig person: **Yasushi Fukaya, direktør – Makita Europe N.V.**

SIKKERHETSADVARSEL

Sikkerhetsadvarslar for ryddesag

⚠ ADVARSEL: Les alle sikkerhetsadvarslar, anvisninger, illustrasjoner og spesifikasjoner som følger med maskinen. Hvis du ikke følger alle anvisningene nedenfor, kan det føre til brann og/eller alvorlig skade på operatøren og/eller personer i nærheten.

Oppbevar alle advarslar og instruksjoner for fremtidig bruk.

Uttrykket "ryddesag" og "maskin" under advarslar og forholdsregler henviser til kombinasjonen av tilbehøret og drivverket. Uttrykket "motor" under advarslar og forholdsregler henviser til motoren eller den elektriske motoren til drivverket.

Generell sikkerhet

1. **Førstegangs- eller uerfarne operatører skal be forhandleren om opplæring i all bruk av maskinen. Du må ikke la maskinen brukes av barn, personer med reduserte fysiske evner, sanseevner eller mentale evner, personer som mangler erfaring og kunnskap, eller personer som ikke er kjent med disse instruksjonene for bruk av maskinen.**
2. **Det anbefales å kun låne bort maskinen til personer som har vist seg å være erfarne. Sørg alltid for at de får med seg brukerveiledningen.**
3. **Vær årvåken, følg med på det du gjør, og bruk sunn fornuft når du bruker maskinen. Du må aldri bruke maskinen hvis du er trett, syk eller påvirket av narkotika, alkohol eller medikamenter. Et øyeblikks uoppmerksomhet mens du bruker maskinen kan være nok til å forårsake alvorlige personskader.**

4. **Unngå å bruke maskinen under dårlige værforhold, spesielt hvis det er fare for lyn.**
5. **Følg lokale og nasjonale forskrifter for bruk av elektromaskiner utendørs.**

Tiltent bruk for maskinen

Denne maskinen er kun beregnet på trimming av gress, ugress, busker og underskog. Du må aldri bruke maskinen til andre formål, som kantklipping eller hekktrimming. Hvis den brukes til et formål den ikke er beregnet på, kan det føre til alvorlig skade.

Personlig verneutstyr

1. **Bruk alltid tykke, lange bukser, robust fottøy, hansker og en langermet overdel. Ikke ha på deg løse klær, smykker, kortbukser, sandaler eller gå barfott. Fest håret slik at det er over skuldernivå.**
2. **Bruk alltid hjelm der det er fare for fallende gjenstander.**
3. **Bruk alltid vernebriller for å beskytte øynene mot skade når du bruker maskinen. Brillene må oppfylle kravene i ANSI Z87.1 i USA, EN 166 i Europa, eller AS/NZS 1336 i Australia/New Zealand. I Australia/New Zealand er det dessuten lovpålagt å bruke et ansiktsvern for å beskytte ansiktet.**

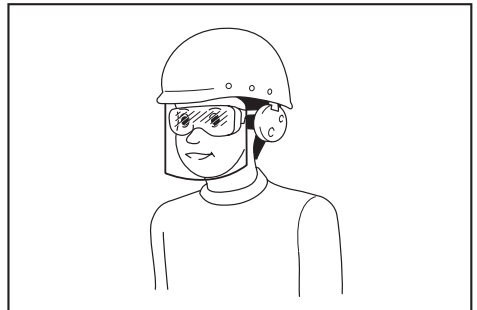

Det er arbeidsgivers ansvar å påse at verktøyoperatørene og alle andre personer i arbeidsområdets umiddelbare nærhet bruker riktig verneutstyr.

4. **Bruk hørselsvern, så som øreklokker.** Eksponering for støy kan føre til nedsatt hørsel.
5. **Bruk alltid robust fottøy med såler som gir godt feste.** Dette beskytter føttene mot skader og sørger for godt feste.
6. **Bruk en støvmaske hvis det er nødvendig.**

Klargjøring før bruk

1. **Før bruk må du alltid kontrollere at det vil være trygt å bruke maskinen:**
 - Kontroller med tanke på drivstofflekkasjer.
 - Kontroller at alle festemekanismer er på plass og godt festet.
 - Skift ut skadde deler.
 - Kontroller at skjæreverktøyet er riktig montert og godt festet.

- Kontroller at skjæreverktøyet er festet riktig i stillingen som beskrevet i denne veiledningen.
- Kontroller at gassutløseren, spørrehendelen og andre manøverbrytere beveger seg smidig og fungerer som de skal.
- Rengjør håndtakene slik at du har god kontroll over maskinen.
- Kontroller at håndtakene er montert som beskrevet i denne veiledningen.

Hvis du ikke følger disse instruksjonene, kan det føre til alvorlig skade.

2. **Bruk et skarpt blad.** Kast blad som er bøyd, vridde, sprukne, ødelagte, har hakk eller er skadet på annen måte. Det er større sannsynlighet for at et sløvt blad vil hekte seg fast og slå tilbake.
3. **Bruk alltid alle nødvendige deler slik at bladet blir festet riktig.** Hvis du bruker feil festedeler, kan bladet løsne og skade operatøren og/eller personer i nærheten alvorlig.

Etterfylle drivstoff

1. **Stans motoren før du etterfyller drivstoff. Hold maskinen unna åpne ild og gnister. Du må aldri røke mens du etterfyller drivstoff.** Det kan føre til brann og/eller eksplosjon.
2. **Etterfyll drivstoff utendørs.** Hvis du etterfyller i et lukket rom, kan det føre til eksplosjon eller drivstoffdamp.
3. **Unngå kontakt med drivstoff eller motorolje. Du må ikke innånde drivstoffdamp. Hvis du søler drivstoff eller olje, må du fjerne det fra maskinen og/eller bakken umiddelbart. Hvis du søler drivstoff på klærne, må du skifte umiddelbart for å unngå antenning.**
4. **Etter at du har etterfylt drivstoff, strammer du drivstofftankklokket godt og kontrollerer med tanke på drivstofflekkasje. Gå minst 3 m (10 fot) unna etterfyllingskilden og -stedet før du starter motoren.**
5. **Drivstoff skal kun transporteres og oppbevares i godtkjente beholdere. Hold barn unna det oppbevarte drivstoffet.**

Starte ryddesagen

1. **Hold barn, personer i nærheten og kjæledyr minst 15 m (50 fot) unna når du starter eller bruker maskinen. Personer i nærheten skal dessuten bruke øyevern, ettersom det fortsatt er fare for skade som følge av flygende gjenstander.** Ellers kan uventede handlinger fra personer i nærheten eller tilbakeslag fra bladet føre til alvorlig skade for operatøren og/eller personer i nærheten.
2. **Maskinen må kun startes og brukes utendørs i et godt ventilert område.** Bruk i et innestengt eller dårlig ventilert rom kan føre til dødsfall som følge av kvelning eller kullosforgiftning.
3. **Før du begynner, må du kontrollere at skjæreverktøyet ikke berører harde gjenstander som grener, steiner, osv., da skjæreverktøyet vil rotere når det startes.**

4. **Hvis skjæreverktøyet roterer på tomgang, justerer du tomgangshastigheten slik at det stanser på tomgang.** Ellers kan utilsiktet kontakt med skjæreverktøyet i bevegelse føre til alvorlig skade.
5. **Stans motoren umiddelbart hvis du oppdager et problem.**

Transport

1. **Stans motoren under transport.** Ellers kan utilsiktet oppstart føre til skade.
2. **Når du transporterer maskinen, må du alltid feste dekeleiet på skjærebladet.** Kontakt med utildekkede blad fører til skade.
3. **Forsikre deg om at maskinen står riktig under transport i bil, slik at drivstofflekkasje unngås.**
4. **Løft hele maskinen opp fra bakken når du bærer maskinen.** Hvis du sleper maskinen, vil drivstofftanken bli skadet og lekket drivstoff, og det kan føre til brann.

Bruk

1. **Maskinen må kun brukes i godt lys og med god sikt.** Hvis du bruker den i mørket eller på et sted med dårlig sikt, kan det føre til uhell.
2. **Om vinteren må du være oppmerksom på glatte eller våte områder, is og snø for å unngå å skli.**
3. **Hvis det kommer noen mot deg, må du stanse motoren.** Ellers kan det roterende skjæreverktøyet treffe personen i nærheten og føre til alvorlig skade.
4. **Rydd arbeidsområdet før bruk. Fjern alle gjenstander som steiner, knust glass, spikere, ståltråd eller hyssing, som kan bli slynget ut eller vikle seg inn i skjæretilbehøret.** Fremmedlegemer kan ødelegge skjæreverktøyet, og føre til farlig tilbakeslag.
5. **Slik sørger du for at du har full kontroll over maskinen under bruk:**
 - Hold godt fast i maskinen på din høyre side med begge hender.
 - Heng maskinen på skulderen/skuldrene med skulderselen.
 - Pass på at du har godt fotfeste. Du må aldri stå i en stige eller stå/sitte i et tre.
 - Unngå å strekke deg for langt.
 - Hold skjæreverktøyet under livhøyde.
 - Hold alle deler av kroppen unna det roterende skjæreverktøyet og den varme overflaten.

Da reduserer du faren for skade.

6. **Hvis ugress eller greiner setter seg fast mellom skjæreverktøyet og vernet, må du alltid stanse motoren før du rensker opp.** Ellers kan utilsiktet blodrotasjon føre til alvorlig skade.
7. **Du må aldri slippe eller kaste maskinen, unntatt i et nødtilfelle. Hvis du mister maskinen eller den treffer noe, må du umiddelbart kontrollere med tanke på drivstofflekkasje, sikkerhetsutstyr og andre skader.** Hvis du bruker en defekt maskin, kan det føre til skade og/eller brann.

8. **Undersøk skjæreverktøyet ofte, eller umiddelbart etter at det har truffet en stein eller andre harde gjenstander.** Hvis skjæreverktøyet knekker under bruk, kan den knekte delen bli slynget ut og føre til skade.
9. **Stans motoren før du undersøker, rengjør eller skifter ut skjæreverktøyet.** Ellers kan skjæreverktøyet plutselig rotere og føre til alvorlig skade.
10. **Ha full kontroll til skjæreverktøyet stanser helt opp når du stanser motoren eller slipper gassutløseren.** Et rullende blad kan føre til skade.
11. **Før du begynner å kutte, må du vente til skjæreverktøyet oppnår tilstrekkelig fart til å kutte.** Dette reduserer faren for tilbakeslag og at ugress vikler seg fast.
12. **Ta pauser for å unngå at du mister kontrollen på grunn av tretthet.** Vi anbefaler at du tar en pause på 10–20 minutter hver time.
13. **Stans motoren, og plasser den på et trygt sted når du skal ha en pause eller forlater maskinen.** Dette forhindrer uhell.
14. **Ikke ta på motoren og lydputten, og ikke plasser dem på brennbare materialer mens motoren svinger eller like etter at du har stanset den, ettersom de er varme.** Det kan føre til brann og/eller brann.

Skjæreverktøy

1. **Bruk et skjæreverktøy som er egnet for arbeidet du skal utføre.**
 - Nylontrimmerhoder (trimmerhoder med tråd) egner seg for trimming av plengress.
 - Metallblader egner seg for kutting av ugress, høyt gress, busker, greiner, underskog, kratt og lignende.

Bruk alltid skjæreverktøyet vernestempelet på skjæreverktøyet du bruker.
2. **Når du bruker et nylontrimmerhode, skal du kun bruke ikke-metallisk snor som anbefales i denne veiledningen.** Du må aldri bruke ståltråd eller ståltau. De kan rykke og bli til et farlig prosjektil.
3. **Du må aldri bruke svingbare metallkjeder med flere ledd eller blad som ikke anbefales i denne veiledningen.** Det kan føre til alvorlig skade.
4. **Når du håndterer metallbladet, må du alltid bruke hansker og sette bladdekselet på bladet.** Bladet kan kutte ubeskyttede hender.
5. **Når du bruker metallblad, må du unngå "tilbakeslag" og alltid være forberedt på utilsiktede tilbakeslag.** Se delen *Tilbakeslag*.

Tilbakeslag (bladstøt)

Tilbakeslag (bladstøt) kan oppstå når det spinnende bladet kommer i kontakt med en gjenstand som ikke blir kuttet umiddelbart. Det kan være så kraftig at det fører til at enheten og/eller operatøren blir kastet i hvilken som helst retning, og operatøren kan miste kontroll over enheten slik at den fører til alvorlig skade. Tilbakeslag kan oppstå uten forvarsel hvis bladet hefter seg fast, stopper eller blir sperret, og det forekommer oftest på steder der det er vanskelig å se materialet som kuttet.

Tilbakeslag oppstår særlig når du bruker bladsegmentet mellom 12- og 2-posisjonen på faste gjenstander, busker og trær som har en diameter på 3 cm eller mer.

► Fig.1

Slik unngår du tilbakeslag:

1. **Bruk segmentet mellom 8- og 11-posisjonen.**
2. **Sving verktøyet jevnt i en halvsirkel fra høyre til venstre, som en lå. Da kommer riktig segment av bladet i kontakt med planter som skal kuttet.**
3. **Bruk aldri segmentet mellom 12- og 2-posisjonen.**
4. **Bruk aldri segmentet mellom 11- og 12-posisjonen eller mellom 2- og 5-posisjonen hvis du ikke har grundig opplæring og mye erfaring og gjør dette på egen risiko.**

► Fig.2

5. **Bruk aldri skjærebladene i nærheten av faste gjenstander som gjerder, vegger, trestammer eller steiner.**
6. **Bruk aldri skjærebladene vertikalt, f.eks. til kantklipping eller trimming av hekker.**
7. **Unngå å bruke verktøyet på steder der det er vanskelig å se gjenstanden som kuttet.**

Vibrasjoner

Hvis du blir utsatt for kraftige vibrasjoner, kan blodkar eller nervesystemet bli skadet, og du kan oppleve følgende symptomer i fingrene, hendene eller håndleddene: "dovning" (nummenhet i kroppsdelene), prikking, smerter, stikkende følelse, endring av hudfargen eller av huden. Kontakt lege hvis disse symptomene oppstår.

For å unngå faren for å få "hvite fingre-sykdom", må du holde hendene varme under bruk, og vedlikeholde verktøyet og tilbehøret godt.

Vedlikehold

1. **Få vårt autoriserte serviceverksted til å utføre service på maskinen kun ved hjelp av identiske reservedeler.** Du må kun bruke identiske reservedeler og tilbehør som er levert av MAKITA. Feil reparasjon og dårlig vedlikehold kan forkorte levetiden til maskinen og øke faren for uhell.
2. **Du må aldri endre eller fjerne noen av maskinens komponenter.** Det kan føre til brann og/eller alvorlig skade.
3. **Etter bruk rengjør du maskinen og kontrollerer at alle skruer og mutrer er stramme.**
4. **Kontroller tilstanden til skjæreverktøyet, skjæreverktøyet vernestempelet og skuldelsen.** Skjærebladet må være skarpt. Du må aldri rette ut eller sveise ødelagte skjæreverktøy.

Andre instruksjoner

1. **Maskinen skal alltid oppbevares i et låst rom med tom drivstofftank.**
2. **Ta hensyn til miljøet.** Unngå unødvendig gassbruk for å redusere forurensning og støyemisjon. Juster karburatoren riktig.
3. **Ikke bruk motoren med defekt lydputte.**

Førstehjelp

1. Sørg for å ha et førstehjelpsskrin i nærheten av arbeidsstedet i tilfelle det skjer et uhell. Brukt materiale fra førstehjelpsskrinet må straks erstattes.
2. Hvis du ringer etter hjelp, må du oppgi følgende:
 - Hvor uheldet skjedde
 - Hva som har skjedd
 - Antall personer som har kommet til skade
 - Skadeomfang
 - Navnet ditt

Flere sikkerhetsinstruksjoner

1. Pass på at det er minst 15 m (50 fot) mellom operatører for å unngå uhell når to eller flere operatører arbeidet innenfor et område. Sørg dessuten for at en person overvåker avstanden mellom operatører. Hvis en person eller et dyr kommer inn i arbeidsområdet, må arbeidet stanses umiddelbart.
2. Du må kun bruke skjæreverktøyene som er merket med en hastighet som er lik eller høyere enn hastigheten som er merket på verktøyet.
3. Husk å fjerne dekselet fra skjærebildet før bruk.

DELEBESKRIVELSE

EM403MP, EM404MP

- Fig.3: 1. Deksel 2. Rør 3. Vern (universelt)
4. Vernforlengelse 5. Kutter

EM405MP, EM406MP

- Fig.4: 1. Deksel 2. Rør 3. Vern (smalt) 4. Kutter

MONTERING

⚠ADVARSEL: Før du monterer eller justerer utstyret, må du slå av motoren og fjerne tennpluggen eller batteriet. Ellers kan skjæreverktøyet eller andre deler flytte på seg og føre til alvorlig skade.







⚠ADVARSEL: Bruk alltid vernehansker når du skal håndtere skjærebildet. Under montering eller justering kan fingrene dine komme i kontakt med skjærebildet, noe som kan føre til alvorlig skade.

⚠ADVARSEL: Legg alltid utstyret ned når du skal montere eller justere det. Hvis du monterer eller justerer utstyret når det står oppreist, kan det føre til alvorlig skade.

⚠ADVARSEL: Følg advarslene og forholdsreglene i kapittelet "SIKKERHETSADVARSLER" og i brukerveiledningen for drivverket.

Riktig kombinasjon av skjæreverktøy og vern

⚠FORSIKTIG: Bruk alltid riktig kombinasjon av skjæreverktøy og vern. Hvis du bruker feil vern, kan det hende at det ikke beskytter deg mot flygende gjenstander og steiner. Det kan dessuten påvirke verktøyets balanse og føre til alvorlig personskade.

Modell	Skjæreverktøy	Vern
EM403MP EM404MP	Metallblad (med mutter, kopp og klemmeskive) 	Vern (universelt) 
	Nylontrimmerhode/plastblad 	Vern (universelt) med vernforlengelse 
EM405MP EM406MP	Nylontrimmerhode/plastblad 	Vern (smalt) 

Montere vernet (skjæreverktøyvern)

⚠ADVARSEL: Du må aldri bruke et skjæreverktøy uten at det er utstyrt med riktig vern.

⚠ADVARSEL: Bruk alltid skjæreverktøyet med riktig kombinasjon av vern. Ellers kan kontakt med skjæreverktøyet føre til alvorlig skade.

OBS: Stram boltene på vernet med jevne mellomrom. Stram høyre og venstre bolt jevnt, slik at spreken mellom klemmen og vernet er konstant.

Fest vernet til klemmen med bolter.

Vern (universelt)

► Fig.5: 1. Klemme 2. Vern

Vern (smalt)

► Fig.6: 1. Klemme 2. Vern 3. Kutter

⚠FORSIKTIG: Pass på at du ikke skader deg når kutteren er montert på vernet.

MERK: Kutteren på vernet holder nylonstøret i optimal lengde for kutting.

For EM403MP og EM404MP

Når du skal montere vernforlengelsen, fører du vernforlengelsen inn i vernet og smekker klipsene på. Kontroller at tappene på vernforlengelsen passer inn i sporene på vernet.

► Fig.7: 1. Vern (universelt) 2. Klemme 3. Vernforlengelse 4. Kutter (innvendig) 5. Spor 6. Tapp

Når du skal fjerne vernforlengelsen fra vernet, løsner du klipsene og drar vernforlengelsen ut.

⚠FORSIKTIG: Pass på å skyve vernforlengelsen til den går helt inn. Ellers kan vernforlengelsen falle av og forårsake personskade.

⚠FORSIKTIG: Pass på at du ikke skader deg når kutteren er montert på vernforlengelsen.

MERK: Kutteren på vernforlengelsen holder nylonstøret i optimal lengde for kutting.

Montere skjæreverktøyet

⚠FORSIKTIG: Pass på å bruke originale MAKITA-skjæreverktøy.

⚠FORSIKTIG: Etter installasjon må du huske å ta vekk sekskantnøkkelen.

MERK: Når du monterer skjæreverktøyet, går monteringen enklere hvis du vender verktøyet opp ned.

Montere metallbladet

For EM403MP og EM404MP

⚠FORSIKTIG: Når du håndterer metallbladet, må du alltid bruke hansker og sette bladdekslet på bladet.

⚠FORSIKTIG: Metallbladet utvendige diameter må være 230 mm (9") Du må aldri bruk blad om har en større utvendig diameter enn 230 mm (9").

⚠FORSIKTIG: Metallbladet må være ordentlig slipt og uten sprekker eller skader. Hvis metallbladet treffer en stein under bruk, stanser du motoren umiddelbart og kontrollerer bladet.

⚠FORSIKTIG: Slip eller skift ut metallbladet hver tredje driftstunde.

⚠FORSIKTIG: Du må alltid bruke skrunøkkel/skrunklener som følger med når du skal demontere eller montere bladet.

Egnet blad

Metallblad (2-tannet)



Metallblad (3-tannet)



Metallblad (4-tannet)



Metallblad (8-tannet)



1. Før mottaksskiven inn på akselen.
 2. Før sekskantnøkkelen inn gjennom hullet i spindelkassen slik at akselen låses. Roter akselen til sekskantnøkkelen er ført helt inn.
 3. Monter metallbladet på mottaksskiven.
 4. Monter klemmeskiven og koppen, og deretter strammer du mutteren godt.
Tiltrekkingmoment: 16 - 23 N·m
 5. Fjern sekskantnøkkelen.
- Fig.8: 1. Mutter 2. Kopp 3. Klemmeskive 4. Metallblad 5. Mottaksskive 6. Aksel 7. Sekskantnøkkelen
- Fig.9: 1. Pipenøkkelen 2. Sekskantnøkkelen 3. Stram

Kontroller at pilene på bladet og verket angir samme vei.

► Fig.10

Når du skal demontere bladet, følger du monteringsprosedyren motsatt vei.

MERK: Hapiksdelen av bladets festemutter slites ned over tid. Skift ut mutteren hvis den virker slitt eller deformert.

Montere nylontrimmerhodet

⚠️FORSIKTIG: Hvis nylontrimmerhodet treffer en stein under bruk, stanser du motoren umiddelbart og kontrollerer nylontrimmerhodet.

1. Sett mottaksskiven på akselen.
 2. Sett sekskantnøkkelen inn i hullet i spindelkassen.
 3. Skru nylontrimmerhodet på akselen.
 4. Når nylontrimmerhodet er montert, fjerner du sekskantnøkkelen.
- **Fig.11:** 1. Nylontrimmerhode 2. Mottaksskive 3. Aksel 4. Sekskantnøkkel 5. Stram

Montere plastblad

Valgfritt tilbehør

⚠️FORSIKTIG: Hvis plastbladet ved et uhell treffer en stein eller et hardt materiale, må verktøyet slås av og kontrolleres for skade. Hvis plastbladet er skadet, må det skiftes ut med en gang. Bruk av et skjæreverktøy som er skadet, kan føre til alvorlig personskaade.

⚠️FORSIKTIG: Etter installasjon må du huske å ta vekk sekskantnøkkelen.

OBS: Pass på å bruke originale Makita-plastblad.

- **Fig.12:** 1. Plastblad 2. Mottaksskive 3. Aksel 4. Sekskantnøkkel 5. Stram

1. Sett mottaksskiven på akselen.
2. Sett sekskantnøkkelen inn gjennom hullet i spindelkassen, og roter spindelen til spindelen låser seg.
3. Plasser plastbladet direkte på den gjengede spindelen, og stram til.
4. Fjern sekskantnøkkelen.

For å ta av plastbladet, drei det med klokken mens du holder fast mottakerpakningen med sekskantnøkkelen.

Montere festerøret

⚠️FORSIKTIG: Kontroller alltid at tilbehørsøret er sikret etter monteringen. Feil montering kan føre til at tilbehøret falle av fra drivverket og kan føre til personskaade.

Monter festerøret på et drivverket.

1. Drei hendelen mot tilbehøret.
- **Fig.13:** 1. Spak
2. Innrett splinten med pilmerket, og før festerøret inn til utløserknappen spretter ut.
- **Fig.14:** 1. Utløserknapp 2. Pilmerke 3. Splint
3. Drei hendelen mot drivverket.
- **Fig.15:** 1. Spak

Sørg for at overflaten på hendelen er parallell med røret.

Når du skal fjerne røret, dreier du hendelen mot tilbehøret og trekker ut røret samtidig som du trykker inn utløserknappen.

- **Fig.16:** 1. Utløserknapp 2. Hendel 3. Rør

BRUK

⚠️ADVARSEL: Følg advarslene og forholdsreglene i kapittelet "SIKERHETSADVARSLER" og i brukerveiledningen for drivverket.

⚠️ADVARSEL: Hvis skjæreverktøyet beveger seg når det går på tomgang, må du justere tomgangshastigheten for motoren ned. Ellers vil du ikke kunne stoppe skjæreverktøyet med gassen, noe som kan føre til alvorlig skade.

Justere av opphengsposisjon og skulderselse

⚠️ADVARSEL: Ikke bruk verktøyet hvis du ikke kan justere opphengets posisjon eller skulderstropps lengde innen området slik det er vist på illustrasjonen. Bruk av verktøyet med feil vektbalanse kan føre skjæreverktøyet oppover og føre til personskaade.

Når du erstatter et tilbehør med et annet, kan vektbalansen til utstyret endre seg. I slike tilfeller må opphengsposisjonen og lengden på skulderselen justeres på følgende måte.

- **Fig.17:** 1. Oppheng

For å endre opphengsposisjonen løsner du festeskruen på opphenget og flytter deretter opphenget (A). Juster opphengsposisjonen og lengden på skulderselen slik at:

- opphenget befinner seg 750 mm eller høyere over bakken,
- skjæreverktøyet befinner seg mellom 100 mm og 300 mm over bakken, og
- skjæreverktøyets del uten vern er horisontalt 750 mm eller lengre borte fra opphenget.

Når du har justert opphengsposisjonen, strammer du skruen godt med en skrunøkkel eller et skrujern (avhengig av drivverket).

Bruke et nylontrimmerhode

Under bruk bruker du tuppen på nylontrimmersnøret til kutting. Etter hver som nylontrimmersnøret blir slitt og kortere som følge av kuttingen må operatøren mate det manuelt. Når du skal mate nylontrimmersnøret, dunker du nylontrimmerhodet mot bakken mens det roterer ved omkring 6000 min⁻¹.

MERK: Hvis nylontrimmersnøret ikke mates, vikler du det på nytt. Du finner mer informasjon i kapittelet "VEDLIKEHOLD".

VEDLIKEHOLD

⚠ ADVARSEL: Før du undersøker eller vedlikeholder utstyret, må du slå av motoren og fjerne tennpluggetten eller batteriet. Ellers kan skjæreverktøyet eller andre deler flytte på seg og føre til alvorlig skade.

⚠ ADVARSEL: Legg alltid utstyret ned når du skal undersøke eller vedlikeholde det. Hvis du monterer eller justerer utstyret når det står oppreist, kan det føre til alvorlig skade.

⚠ ADVARSEL: Følg advarslene og forholdsreglene i kapittelet "SIKKERHETSADVARSLER" og i brukerveiledningen for drivverket.

OBS: Aldri bruk gasolin, bensin, tynner alkohol eller lignende. Det kan føre til misfarging, deformering eller sprekkdannelse.

Generell inspeksjon

- Fest løse bolter, muttere og skruer.
- Se etter ødelagte deler og blader. Be vårt autoriserte servicesenter om å bytte dem hvis det trengs.

Slipe skjæreverktøyet

⚠ ADVARSEL: Du må ikke slipe skjæreblad selv. Manuell sliping gjør et skjæreblad ubalansert, og det fører til vibrasjoner og skade på utstyret.

Få et autorisert Makita-verksted til å slipe og balansere de sløve skjærebladene på nytt.

Smøring av bevegelige deler

OBS: Følg anvisningene for hvor ofte og hvor mye smurning som skal påføres. Ellers kan utilstrekkelig smurning føre til skade på bevegelige deler.

Girkasse:

⚠ FORSIKTIG: Ikke påfør smurning mens girkassen er varm. En varm girkasse kan medføre brannskader.

Påfør smørefett (Shell Alvania 2 eller tilsvarende) på spindelkassen gjennom smørehullet etter omkring hver 30. driftstime.

► Fig.18: 1. Smørehull

Drivaksel:

Påfør smørefett (Shell Alvania 2 eller tilsvarende) på spindelkassen gjennom smørehullet etter omkring hver 30. driftstime.

► Fig.19

MERK: Originalt Makita-smørefett kan kjøpes hos den lokale Makita-forhandleren.

Skifte ut nylonsnøret

⚠ ADVARSEL: På et nylontrimmerhode av typen dunk og mat, må du passe på at dekselet til nylontrimmerhodet er godt festet til huset som beskrevet nedenfor. Hvis dekselet ikke er festet godt nok, kan nylontrimmerhodet gå fra hverandre og forårsake alvorlig personskade.

Hvilken måte nylonsnøret skal skiftes ut på, avhenger av skjæreverktøyet. Skift ut nylonsnøret hvis snøret ikke mates lenger.

For Ultra Auto 4

► Fig.20

For B&F 4

► Fig.21

For B&F Z5

► Fig.22

For typen dunk og mat

► Fig.23

For Proulx

► Fig.24

OBS: Fjern resterende nylonsnøre før du bytter det ut. Drei spolen med klokken til resterende snøre trekkes inn, og dra det deretter ut fra toppen av spolen.

Bytte ut plastbladet

Bytt ut bladet hvis det er utslitt eller ødelagt.

► Fig.25

Når du installerer et plastblad, pass på at pilretningen på bladet stemmer overens med pilretningen på beskytteren.

Lagring

⚠ ADVARSEL: Følg advarslene og forholdsreglene i kapittelet "SIKKERHETSADVARSLER" og i brukerveiledningen for drivverket.

Når du ikke oppbevarer ryddesagtilbehøret sammen med drivverket, må du sette dekselet på enden av skaftet.

► Fig.26

Intervall for undersøkelse og vedlikehold

Driftstid		Før bruk	Daglig (10 t)	30 t
Hele enheten	Undersøk visuelt med tanke på ødelagte deler	✓	-	-
Alle festeskruer og muttere	Stram	✓	-	-
Spindelkasse	Påfør smørefett	-	-	✓
Drivaksel	Påfør smørefett	-	-	✓
Skjæreblad	Undersøk visuelt med tanke på skade	✓	✓	-
Drivverk	Se brukerveiledningen for drivverket			

For å opprettholde produktets SIKKERHET og PÅLITELIGHET, må reparasjoner, vedlikehold og justeringer utføres av autoriserte Makita servicesentre eller fabrikk-servicesentre, og det må alltid brukes reservedeler fra Makita.

FEILSØKING

Utfør en inspeksjon på egen hånd for du ber om reparasjoner. Hvis du støter på et problem som ikke står forklart i bruksanvisningen, må du ikke forsøke å demontere maskinen. I stedet spør du et servicesenter som er autorisert av Makita og som alltid bruker reservedeler fra Makita ved reparasjon.

Unormal tilstand	Sannsynlig årsak (feil)	Løsning
Motoren starter ikke.	-	Se brukerveiledningen for drivverket.
Motoren stanser raskt.	-	Se brukerveiledningen for drivverket.
Motorhastigheten øker ikke.	-	Se brukerveiledningen for drivverket.
Skjæreverktøyet roterer ikke. ⇒ Stans motoren umiddelbart.	Skjæreverktøyets feste har løsnet	Stram godt.
	Skjæreverktøyet har satt seg fast i en kvist.	Fjern fremmedlegemet
	Unormalt drivsystem	Kontakt et autorisert serviceverksted for reparasjon.
Hovedenheten vibrerer uregelmessig. ⇒ Stans motoren umiddelbart.	Ødelagt, bøyd eller slitt skjæreverktøy	Skift ut skjæreverktøyet.
	Skjæreverktøyets feste har løsnet	Stram godt.
	En ende av nylontrimmersnøret har røket, og nylontrimmerhodet er i ubalanse.	Mat nylontrimmersnøret ved å dunke nylontrimmerhodet mot bakken.
	Skjæreverktøyet er ujevnt festet	Fest det skikkelig.
Skjærebladet stanser ikke umiddelbart. ⇒ Stans motoren umiddelbart.	Unormalt drivsystem	Kontakt et autorisert serviceverksted for reparasjon.
	Drivverket virker ikke slik det skal.	Se brukerveiledningen for drivverket.
Nylontrimmersnøret mates ikke.	Snøret er oppbrukt eller sammenfiltret i spolen.	Vikle snøret på nytt.
Nylontrimmersnøret kuttet ikke i riktig lengde.	Snørekutteren på vernet er ødelagt eller mangler.	Kontakt et autorisert serviceverksted for reparasjon.
	Snøret strekker seg lengre en vernet.	Vikle snøret på nytt.

SISÄLLYSLUETTELO

TEKNISET TIEDOT	38	TYÖSKENTELY	44
TURVAVAROITUKSET	39	KUNNOSSAPITO	45
OSIEN KUVAUS	42	VIANMÄÄRITYS	46
KOKOONPANO	42		

TEKNISET TIEDOT

Malli:	EM403MP	EM404MP	EM405MP	EM406MP
Mitat: pituus x leveys x korkeus (ilman leikkuuterää)	876 mm x 392 mm x 225 mm		876 mm x 187 mm x 232 mm	
Nettopaino	1,5 kg		1,3 kg	
Leikkuuhalkaisija	Metalliterä	230 mm		-
	Nailonsiimapää	420 mm		
Välityssuhde	14:19	13:21	14:19	13:21

- Jatkuvasta tutkimus- ja kehitystyöstämme johtuen esitetyt tekniset tiedot saattavat muuttua ilman erillistä ilmoitusta.
- Tekniset tiedot voivat vaihdella maittain.
- Paino EPTA-menetelmän 01/2014 mukainen

Hyväksytty teholaähde





Tämä laite on hyväksytty käytettäväksi vain seuraavien teholahteiden kanssa:





- EX2650LH monitoimimoottoriyksikkö
- DUX60 akkukäyttöinen monitoimimoottoriyksikkö

VAROITUS: Älä koskaan liitä laitetta hyväksymättömään teholahteeseen. Hyväksymätön yhdistelmä voi aiheuttaa vakavia vammoja.

Symbolit

Seuraavia symboleja käytetään lisävarusteessa ja käyttöohjeessa. Opettele näiden määritysten sisältö.

	Huomioi erityisesti huolto-ohjeet ja huomautukset!
	Lue käyttöohje.
	Käytä suojakypärää, suojalaseja ja kuulosuojaimia!
	Suojakäsineitä on käytettävä!
	Käytä tukevia saappaita, joissa on luistamaton pohja. On suositeltavaa käyttää teräskärkisiä turvasaappaita!
	Pidä sivulliset vähintään 15 m (50 jalkaa) etäisyydellä.

	Sinkoutuvien esineiden vaara!
	Takapotku!
	Sallittu työkalun huippunopeus
	Vain EM405MP ja EM406MP Älä koskaan käytä metalliteriä.

Käyttötarkoitus

EM403MP, EM404MP

Tämä laite on suunniteltu vain ruohon, heinän pensaiden ja pensasaitojen trimmaukseen yhdistettynä hyväksytyyn teholahteeseen. Älä koskaan käytä laitetta mihinkään muuhun tarkoitukseen. Laitteen väärinkäyttö voi aiheuttaa vakavia vammoja.

EM405MP, EM406MP

Tämä laite on suunniteltu vain ruohon ja heinän trimmaukseen yhdistettynä hyväksytyyn teholahteeseen. Älä koskaan käytä laitetta mihinkään muuhun tarkoitukseen. Laitteen väärinkäyttö voi aiheuttaa vakavia vammoja.

VAROITUS: Lue tämä käyttöohje ja lisävarusteen käyttöohje ennen käyttöä. Varoitusten ja ohjeiden noudattamatta jättäminen voi aiheuttaa vakavia vammoja.

VAKUUTUS EC-VASTAAVUUDESTA

Koskee vain Euroopan maita

Me valmistajana: **Makita Europe N.V.**, Toimipaikka: **Jan-Baptist Vinkstraat 2 3070 Kortenberg BELGIUM**. Valtuutamme **Yasushi Fukayan** laatimaan teknisen tiedoston ja vakuutamme yksinomaisella vastuullamme, että tuotteet; Mallimääritys: **Raivaussaha ja siimaleikkuri / siimaleikkuri**. Tyyppimääritys: **EM404MP / EM406MP**.

Täyttävät kaikki **2006/42/EY** sekä seuraavien EY/EU direktiivien olennaiset määräykset: **2000/14/EY** ja on valmistettu seuraavien harmonisointujen standardien mukaan: **EN ISO 11806-1:2011, EN 50636-2-91:2014**. Vakuutuksen paikka ja päivämäärä: **Kortenberg, Belgium. 30.6.2017**

Vastaava henkilö: **Yasushi Fukaya, Director - Makita Europe N.V.**

Yasushi Fukaya

TURVAVAROITUKSET

Pensasleikkuria koskevat turvallisuusohjeet

VAROITUS: Lue kaikki tämän laitteen mukana toimitetut turvallisuusvaroitukset, ohjeet, kuvat ja määritykset. Alapuolella kuvattujen ohjeiden laiminlyönti voi johtaa tulipaloon ja/tai käyttäjään tai sivullisiin kohdistuvaan vakavaan tapaturmaan.

Säilytä varoitukset ja ohjeet tulevaa käyttöä varten.

Termi "raivaussaha" ja "laittee" varoituksissa ja turvaohjeissa viittaavat laitteen ja tehohähteen yhdistelmään. Termi "moottori" varoituksissa ja varotoimissa viittaa tehohähteen moottoriin tai sähkömoottoriin.

Yleinen turvallisuus

1. Ensikertalaisten tai kokemattomien käyttäjien on hyvä pyytää neuvoja jälleenmyyjältä laitteen käyttöä koskien. Älä koskaan anna lasten, henkilöiden, joiden fyysiset, sensoriset tai henkiset kyvyt ovat rajoittuneet tai joilla ei ole kokemusta tai tietoa laitteen käytöstä, tai henkilöiden, jotka eivät ole perehtyneet näihin käyttöohjeisiin, käyttää laitetta.
2. Suosittelemme, että lainaat laitetta vain kokeenlelle käyttäjälle. Luovuta myös käyttöohje laitteen mukana.
3. Pysytte valppaana, tarkkaile mitä olet tekevässä ja käytä yleistä maalaisjärkeä koneen käytön aikana. Älä käytä laitetta väsyneenä, sairaana tai huumeiden, alkoholin tai lääkkeiden vaikutuksen alaisena. Hetkellinenkin varomattomuus laitteen käytön aikana voi johtaa vakavaan henkilövahinkoon.

4. Vältä käyttämästä laitetta huonoissa sääolosuhteissa, varsinkin ukkosella salamaniskun vaaran takia.
5. Noudata ulkona käytettäviä laitteita koskevia kansallisia ja paikallisia määräyksiä.

Laitteen käyttötarkoitus

Tämä laite on tarkoitettu vain nurmikon, rikkaruohojen, pensaiden ja aluskasvillisuuden leikkaamiseen. Älä käytä sitä nurmikon reunojen tasaamiseen tai pensasaidan leikkaamiseen. Käyttö muuhun tarkoitukseen voi johtaa vakaviin vammoihin.

Henkilönsuojaimet

1. Käytä aina paksuja pitkiä housuja, tukevia saappaita ja käsineitä sekä pitkähihaista paitaa. Älä käytä väljää vaatetusta, koruja, lyhyitä housuja, sandaaleita äläkä kulje paljain jaloin. Suojaa hiukset niin, että ne ovat hartioiden yläpuolella.
2. Käytä aina suojakypärää, jos olemassa on putoavien esineiden vaara.
3. Käytä aina laitetta käyttäessäsi suojalaseja, jotka suojaavat silmiä vammoilta. Suojalasi on oltava standardin ANSI Z87.1 (USA), EN 166 (Eurooppa) tai AS/NZS 1336 (Australia/Uusi-Seelanti) mukaiset. Australiassa/Uudessa-Seelannissa on lainmukaisesti pakollista käyttää kasvosuojainta.

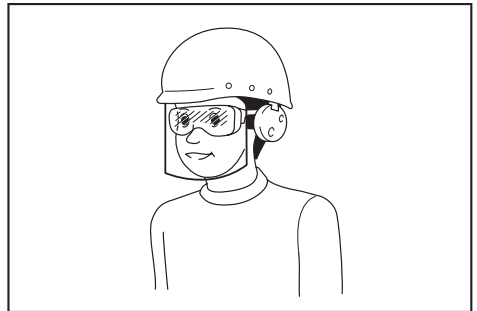

Työnantajien velvollisuuksiin kuuluu varmistaa, että laitteen käyttäjät ja työpaikan välittömässä läheisyydessä olevat muut sivulliset henkilöt käyttävät asianmukaisia henkilönsuojaimia.

4. Käytä aina kuulosuojaimia. Melulle altistuminen saattaa aiheuttaa kuulokyvyn heikentymistä.
5. Käytä aina tukevia saappaita, joissa on luistamaton pohja. Ne suojaavat loukkaantumiselta ja varmistavat tukevan jalansijan.
6. Käytä tarvittaessa pölymaskia.

Valmistelut ennen käyttöä

1. Varmista aina ennen käyttöä, että laitteen käyttö on turvallista:
 - Tarkasta mahdolliset polttoainevuodot.
 - Varmista, että kaikki kiinnikkeet ovat paikallaan lukittuna.
 - Vaihda vaurioituneet osat.
 - Varmista, että leikkuterä on hyvin paikoillaan ja tiukkaan kiristetty.

- Varmista, että leikkuuterän suoja on kiinnitetty paikalleen käyttöohjeen mukaisesti.
- Tarkasta kaasuvipu, lukitusvipu ja muut ohjauskytkimet.
- Puhdista kahvat koneen hallinnan helpottamiseksi.
- Varmista, että kahvat on asennettu käyttöohjeen ohjeiden mukaan.

Ohjeiden noudattamatta jättäminen saattaa johtaa vakavaan tapaturmaan.

2. **Käytä vain teräviä teriä. Älä koskaan käytä väärntyneitä, taipuneita, murtuneita, vaurioituneita tai viallisia teriä vaan poista ne käytöstä.** Tylsä terä aiheuttaa todennäköisemmin juuttumisen tai takapotkun.
3. **Käytä aina kaikkia vaadittuja osia terän kiinnittämiseen.** Virheellinen kiinnitys voi johtaa terän irtoamiseen ja sinkoutumiseen ja vahingoittaa käyttäjää tai sivullisia.

Polttoaineen lisäys

1. **Sammuta moottori ennen polttoaineen lisäämistä. Pidä etäällä avotulesta ja kipinöistä. Älä tupakoi tankkauksen aikana.** Seurauksena voi olla räjähdys ja/tai tulipalo.
2. **Lisää polttoainetta vain ulkona.** Polttoaineen lisääminen suljetuissa tiloissa voi johtaa polttoaineen höyryjen räjähtämiseen.
3. **Vältä kosketusta polttoaineeseen tai moottoriöljyyn. Älä hengitä polttoaineen höyryjä. Mikäli polttoainetta tai öljyä pääsee roiskumaan moottoriin ja/tai maahan, pyyhi se pois välittömästi. Jos polttoainetta roiskuu vaatteille, vaihda ne välittömästi estääksesi niiden syttymisen palamaan.**
4. **Kierrä polttoainesäiliön korkki tiukasti kiinni täytön jälkeen. Siirry ainakin 3 m (10 jalkaa) päähän tankkauspaikasta ennen moottorin käynnistämistä.**
5. **Kuljeta ja varastoi polttoaineet hyväksytyssä säiliössä. Pidä lapset kaukana säilytetystä polttoaineesta.**

Raivaussahan käynnistäminen

1. **Pidä sivulliset ja eläimet vähintään 15 m (50 jalkaa) etäisyydellä laitteesta, sen käynnistytksen tai käytön aikana. Tämän lisäksi sivullisten tulee käyttää silmäsuojia, jos olemassa on sinkoutuvien esineiden vaara.** Muutoin sivullisten toimet tai terän takapotku voi aiheuttaa vakavia, käyttäjään ja sivullisiin kohdistuvia tapaturmia.
2. **Käynnistä ja käytä laitetta vain ulkona hyvin ilmastoidulla alueella.** Käyttö suljetulla tai huonosti ilmastoidulla alueella voi aiheuttaa kuoleman tukehtuminen tai häkämryrkytyksen takia.
3. **Varmista ennen käynnistystä, että leikkuuterä ei kosketa koviin esineisiin, kuten oksiin, kiviin jne., sillä leikkuuterä pyörii käynnistettäessä.**
4. **Jos leikkuuterä pyörii tyhjäkäynnillä, säädä moottorin tyhjäkäyntiä alhaisemmaksi.** Kosketus liikkuvaan leikkuuterään voi aiheuttaa vakavan henkilövahingon.
5. **Sammuta moottori heti, jos havaitset jotakin epätavallista.**

Kuljetus

1. **Pysäytä moottori kuljetuksen aikana.** Muutoin vahingossa tapahtuva käynnistyminen voi aiheuttaa tapaturman.
2. **Aseta leikkuuterän suoja paikalleen koneen kuljetuksen aikana.** Teräkosketus voi aiheuttaa vammoja.
3. **Varmista, että laite on turvallisessa asennossa autokuljetuksen aikana polttoainevuotojen välttämiseksi.**
4. **Nosta koko laite maasta sitä kannettaessa.** Laitteen raahaaminen maassa voi johtaa polttoainesäiliön vaurioitumiseen, polttoainevuotoihin ja tulipaloon.

Käyttö

1. **Pysäytä laitetta vain hyvässä valaistuksessa ja näkyvyydessä.** Käyttö heikossa valaistuksessa tai heikolla näkyvyydellä voi johtaa odottamattomiin tapaturmiin.
2. **Varo talviaikaan liukkaista tai märkiä alueita, jäätä ja lunta liukastumisen välttämiseksi.**
3. **Jos sinua lähestytään, pysäytä laite välittömästi.** Muussa tapauksessa pyörivä leikkuuterä saattaa osua sivullisiin ja aiheuttaa henkilövahinkoja.
4. **Puhdista työalue ennen käyttöä. Poista kaikki kohteet, kuten kivet, lasinsirut, naulat, johdot, rimat yms., jotka voivat singota tai takertua leikkuuterään.** Ulkopuoliset kohteet voivat vahingoittaa leikkuuteriä ja aiheuttaa vaarallisia takapotkuja.
5. **Noudata seuraavia ohjeita laitteen käyttämiseksi tukevasti:**
 - Pidä kiinni laitteesta molemmilla käsilläsi oikealla puolella.
 - Kiinnitä kone hartioillesi valjaiden avulla.
 - Varmista tukeva jalansija. Älä koskaan työskentele tikkailla tai puuhun kiipeämällä.
 - Vältä ylikurkottamista.
 - Pidä leikkuuterä koko ajan vyötärön alapuolisella tasolla.
 - Pidä kaikki kehonosat kaukana pyörivästä leikkuuterästä ja kuumilta pinnoilta. Nämä toimenpiteet rajoittavat tapaturmaavaaraa.
6. **Jos leikkuuterän ja suojukseen tarttuu ruohoa tai oksia, sammuta aina moottori ennen niiden puhdistamista.** Muutoin vahingossa tapahtuva terän pyöriminen voi aiheuttaa tapaturman.
7. **Älä koskaan pudota tai heitä laitetta muuta kuin hätätilanteessa. Jos laite putoaa tai osuu johonkin, tarkasta polttoainevuodot, turvalaitteet ja muut vauriot välittömästi.** Viallisen laitteen käyttö voi aiheuttaa tapaturman ja/tai tulipalon.
8. **Tarkasta leikkuuterä säännöllisesti tai kun se on osunut kiveen tai muuhun kovaan esineeseen.** Jos leikkuuterä murtuu käytön aikana, voi se sinkoutua ulos ja aiheuttaa tapaturman.
9. **Sammuta moottori ennen leikkuuterien tarkastamista, puhdistamista tai vaihtamista.** Muussa tapauksessa pyörivä leikkuuterä saattaa johtaa vakavaan tapaturmaan.

- Säilytä koneen hallinta, kunnes terä on pysähtynyt kokonaan moottorin sammuttamisen tai kaasuviran vapauttamisen aikana. Pyörivä terä aiheuttaa tapaturman.
- Odota, että leikkuuterä saavuttaa riittävän leikkausnopeuden, ennen leikkaamisen aloittamista. Tämä rajoittaa takapotkun ja juuttumisen vaaraa.
- Pidä lepotaukoja, jotta et väsymyksen takia menetä laitteen hallintaa. On suositeltavaa pitää tunnin välein 10 - 20 minuutin tauko.
- Sammuta moottori ja aseta laite turvalliseen paikkaan lepotauon aikana tai poistuessasi laitteen luota. Tämä ehkäisee odottamattomien onnettomuuksien syntymisen.
- Älä kosketa moottoriin tai äänenvaimentimeen tai aseta niitä syytyvien materiaalien päälle moottorin käydessä tai heti moottorin sammuttamisen jälkeen. Seurauksena voi olla palovamma ja/tai tulipalo.

Leikkuuterät

- Käytä käyttötarkoitukseen soveltuvaa leikkuuterää.
 - Nailonsiimapäät (viimeistelyleikkuripäät) sopivat nurmikon viimeistelyleikkuuseen.
 - Metalliterät sopivat rikkaruohojen, pitkän heinikon, pensaiden, oksien, vesakon, risujen ja vastaavan leikkaamiseen.

Käytä aina käytettävään leikkuuterään sopivaa teräsuojusta.
- Kun käytät nailonsiimapäätä, käytä vain käyttöohjeessa mainittua joustavaa, ei-metallista siimaa. Älä koskaan käytä vajeria tai rautalankaa. Ne voivat katketa ja sinkoutua ulos voimalla.
- Älä koskaan käytä moniosaisia nivelketjuja, varsiteriä tai teriä, joita ei ole suositeltu tässä käyttöohjeessa. Muuten se voi aiheuttaa vakavia vammoja.
- Käytä metalliterien käsittelyssä suojakäsineitä ja laita teräsuojus terien päälle. Muuten terät voivat viiltää pahoin paljaita käsiä.
- Kun käytät metalliteriä, varo ”takapotkua” ja ole aina valmiina takapotkun varalta. Katso lisätietoja kohdasta *Takapotku*.

Takapotku (terän äkillinen ponnahdus)

Takapotku (terän äkillinen ponnahdus) voi esiintyä, jos pyörivä terä koskettaa kiinteään kohteeseen kriittisellä alueella. Tämä voi olla riittävän voimakas aiheuttamaan laitteen ja/tai käyttäjän liikkumisen mihin tahansa suuntaan ja menettämään laitehallinnan, jonka seurauksena voi aiheutua vakava henkilövahinko. Takapotku voi tapahtua varoittamatta, jos terä tarttuu, juuttuu tai pysähtyy ja tapahtuu todennäköisesti alueella, jossa leikattavan materiaalin näkeminen on vaikeaa.

Takapotkuja tapahtuu erityisesti yritettäessä leikata yli 3 cm:n paksuista puuta tai pensasta terän osalla, joka on kello 12:n ja 2:n välissä.

► Kuva1

Ohjeet takapotkun välttämiseksi:

- Leikkaa puu terän osalla, joka on kello 8:n ja 11:n välissä.
 - Liikuta laitetta tasaisesti puoliympyrän muotoisella liikkeellä oikealta vasemmalle, aivan kuin käyttäisit viikatetta. Näin oikea terän osa koskettaa leikattavaan materiaaliin.
 - Älä koskaan terän osaa, joka on kello 12:n ja 2:n välissä.
 - Leikkaa puuta terän osalla, joka on kello 11:n ja 12:n tai kello 2:n ja 5:n välillä vain, jos olet kokenut laitteen käyttäjää ja olet valmis tekemään niin omalla vastuullasi.
- Kuva2
- Älä koskaan käytä leikkuuteriä kiinteiden kohteiden, esimerkiksi aitojen, puunrunkojen tai kivien lähellä.
 - Älä koskaan käytä leikkuuteriä pystysuunnassa leikkaamiseen, esimerkiksi pensasaitojen tasoittamiseen.
 - Vältä laitteen käyttämistä alueilla, joissa leikatavan kohteen näkeminen on vaikeaa.

Tärinä

Voimakas tärinä voi aiheuttaa heikosta verenkierrosta kärsiville henkilöille verisuoni- tai hermostovammoja. Tärinä voi aiheuttaa seuraavia oireita sormissa, käsissä tai ranteissa: tunnottomuutta, pistelevää kipua, pistoksia, ihonvärin tai ihon muutoksia. Jos tällaisia oireita ilmenee, hakeudu lääkärin hoitoon.

Voit pienentää valkosormisuussyndrooman riskiä pitämällä kätesi lämpiminä käytön aikana ja huolehtimalla siitä, että laite ja sen lisävarusteet ovat kunnossa.

Huolto

- Huollata laite vain valtuutetussa huolto- liikkeessämme ja käytä vain alkuperäisiä varaosia. Käytä vain alkuperäisiä MAKITAN toimittamia varaosia ja tarvikkeita. Virheelliset korjaukset ja huono kunnossapito voivat lyhentää laitteen käyttöikää ja kasvattaa tapaturmien vaaraa.
- Älä koskaan muuta tai poista laitteen osia. Seurauksena voi olla tulipalo ja/tai vakava henkilövahinko.
- Puhdista laite käytön jälkeen ja tarkasta kaikkien ruuvien ja muttereiden kireys.
- Tarkasta leikkuuterän, teräsuojan ja valjaiden kunto. Leikkuuterän on oltava terävä. Älä koskaan suorista tai hitsaa viallisia teriä.

Muut ohjeet

- Varastoi laite aina lukittuun tilaan polttoainesiiliön ollessa tyhjenettynä.
- Huomioi ympäristö. Vältä turhaa kaasun käyttöä saaste- ja melupäästöjen rajoittamiseksi. Säädä kaasutin oikein.
- Älä käytä moottoria viallisella äänenvaimentimella.

Ensiapu

- Varmista, että ensiapupakkaus on käytettävissä työpaikan läheisyydessä. Täydennä ensiapulaukun sisältöä aina käytön mukaan.
- Kun hälytät apua, ilmoita seuraavat tiedot:
 - onnettomuuden tapahtumapaikka
 - mitä on tapahtunut
 - loukkaantuneiden henkilöiden määrä
 - vammatyyppi
 - oma nimesi

Lisäturvallisuushjeet

- Onnettomuuksien välttämiseksi, pidä vähintään 15 m (50 ft) etäisyys muihin käyttäjiin, jos kaksi tai useampi käyttäjä työskentelee alueella. Määrää myös henkilö valvomaan käyttäjien välistä etäisyyttä. Jos henkilö tai eläin kulkee alueelle, lopeta käyttö välittömästi.
- Käytä vain leikkuuteriä, joiden merkitty nopeus on vähintään yhtä suuri tai suurempi kuin laitteeseen merkitty nopeus.
- Muista poistaa leikkuuterän suojuksen käyttöä.

OSIEN KUVAUS

EM403MP, EM404MP

- Kuva3: 1. Kansi 2. Putki 3. Suojus (yleistyyppi)
4. Suojuksen jatke 5. Leikkuri

EM405MP, EM406MP

- Kuva4: 1. Kansi 2. Putki 3. Suojus (kapea tyyppi)
4. Leikkuri

KOKOONPANO

VAROITUS: Sammuta moottori ja irrota sytytystulpan hattu tai akku ennen laitteen kokoamista ja säätämistä. Muuten terät tai muut osat voivat liikkua ja aiheuttaa vakavan henkilövahingon.







VAROITUS: Pue aina suojakäsineet ennen leikkuuterän käsittelemistä. Kokoamisen tai säädön aikana sormesi voivat joutua kosketuksiin leikkuuterän kanssa ja se voi aiheuttaa vakavan vamman.

VAROITUS: Kun kokoat ja säädät laitetta, laita se aina maahan. Laitteiden kokoaminen tai säätäminen pystyasennossa voi aiheuttaa vakavia vammoja.

VAROITUS: Noudata luvun "TURVAVAROITUKSET" ja tehölähteen käyttöoppaan varoituksia ja varotoimenpiteitä.

Oikea leikkuuterän ja suojuksen yhdistelmä

HUOMIO: Käytä aina oikeaa leikkuuterän ja suojuksen yhdistelmää. Väärä suojuksen ei ehkä suojaa lentäviltä roskilta ja kiviltä. Se voi vaikuttaa myös laitteen tasapainoon ja aiheuttaa vakavan henkilövahingon.

Malli	Leikkuuterä	Suojus
EM403MP EM404MP	Metalliterä (mutterilla, kupilla ja kiinnitysaluslevyllä) 	Suojus (yleistyyppi) 
	Nailonsiimapää / muoviterä 	Suojus (yleistyyppi) suojan jatkeella 
EM405MP EM406MP	Nailonsiimapää / muoviterä 	Suojus (kapea tyyppi) 

Suojuksen asennus (leikkuuterän suojus)

VAROITUS: Älä käytä leikkuuterää ilman sopivaa suojusta.

VAROITUS: Käytä aina leikkuuterää oikealla suojusyhdistelmällä. Kosketus leikkuuterään voi aiheuttaa vakavan henkilövahingon.

HUOMAUTUS: Kiristä säännöllisesti suojuksen pultit. Kiristä vasemman ja oikeanpuoleiset pultit niin, että rako kiinnikkeen ja suojuksen välillä on yhtenäinen.

Kiinnitä suojus kiinnikkeeseen pulteilla.

Suojus (yleistyyppi)

► **Kuva5:** 1. Kiinnike 2. Suojus

Suojus (kapea tyyppi)

► **Kuva6:** 1. Kiinnike 2. Suojus 3. Leikkuri

HUOMIO: Varo, että et loukkaa itseäsi kiinnikkeeseen kiinnitettyyn terään.

HUOMAA: Leikkuri suojuksessa pitää nailonsiiman pituuden parhaana leikkaamiseen.

Vain EM403MP ja EM404MP

Suojuksen jatkeen asentamiseksi, aseta suojuksen jatke suojukseen ja napsauta kiinnikkeet paikalleen. Varmista, että kielekkeet suojuksen jatkeessa sopivat loviin suojuksessa.

► **Kuva7:** 1. Suojus (yleistyyppi) 2. Kiinnitin
3. Suojuksen jatke 4. Leikkuri (sisällä)
5. Lovi 6. Kieleke

Suojuksen jatkeen irrottamiseksi, irrota kiinnikkeet ja vedä suojuksen jatke ulos.

HUOMIO: Varmista, että suojuksen jatke on asennettu täysin paikalleen. Muussa tapauksessa suojuksen jatke voi pudota ja aiheuttaa henkilövahinkoja.

HUOMIO: Varo, että et loukkaa itseäsi suojuksen jatkeeseen kiinnitettyyn leikkuriin.

HUOMAA: Leikkuri suojuksen jatkeessa pitää nailonsiiman pituuden parhaana leikkaamiseen.

Leikkuuterän asennus

HUOMIO: Käytä vain aitoja MAKITA-leikkuuteriä.

HUOMIO: Muista poistaa kuusioavain asentamisen jälkeen.

HUOMAA: Käännä leikkuuterä ylösalaisin asennustoiminnon helpottamiseksi.

Metalliterän asennus

Vain EM403MP ja EM404MP

HUOMIO: Käytä metalliterien käsittelyssä suojakäsineitä ja laita teräsuojus terien päälle.

HUOMIO: Metalliterän ulkohalkaisijan on oltava 230 mm (9"). Älä koskaan käytä teriä yli 230 mm (9") tuuman halkaisijalla.

HUOMIO: Metalliterän pitää olla hyvin teroitettu eikä siinä saa olla murtumia tai muita vaurioita. Jos metalliterä osuu vahingossa käytön aikana kiveen tai kovaan esineeseen, sammuta työkalu tarkista, ettei se ole vaurioitunut.

HUOMIO: Teroita tai vaihda leikkuuterä kolmen käyttötunnin välein.

HUOMIO: Käytä terien irrottamiseen ja kiinnittämiseen ainoastaan mukana toimitettua avainta.

Käytettävä terä

Metalliterä (2-hampainen)



Metalliterä (3-hampainen)



Metalliterä (4-hampainen)



Metalliterä (8-hampainen)



1. Asenna vasta-aluslevy akseliin.
 2. Työnnä kuusiokoloavain vaihdekotelossa olevaan aukkoon akselin lukitsemiseksi. Kierrä akselia, kunnes kuusioavain on täysin sisällä.
 3. Asenna metalliterä vasta-aluslevyyn.
 4. Asenna kiinnitysaluslevy ja kuppi ja kiristä mutteri tiukkaan. Kiristysmomentti: 16 - 23 N•m
 5. Irrota kuusioavain.
- **Kuva8:** 1. Mutteri 2. Kuppi 3. Kiinnitysaluslevy 4. Metalliterä
5. Vasta-aluslevy 6. Akseli 7. Kuusioavain

► **Kuva9:** 1. Istukka-avain 2. Kuusioavain 3. Kiristä

Varmista, että nuolet terässä ja suojuksessa osoittavat samaan suuntaan.

► **Kuva10**

Metalliterä irrotetaan päinvastaisessa järjestyksessä.

HUOMAA: Leikkuuterän kiinnitysmutterin hartsiosa kuluu ajan mittaan. Vaihda mutteri, jos se on kulunut tai rikkoutunut.

Nailonsiimapään asentaminen

▲HUOMIO: Jos nailonsiimapää osuu vahingossa käytön aikana kiveen tai kovaan esineeseen, sammuta työkalu tarkista, ettei se ole vaurioitunut.

1. Asenna vasta-aluslevy akseliin.
 2. Työnnä kuusioakolovain vaihekotelossa olevaan aukkoon.
 3. Kierrä nailonsiimapää akseliin.
 4. Irrota kuusioavain, kun nailonsiimapää on asennettu.
- **Kuva11:** 1. Nailonsiimapää 2. Vasta-aluslevy 3. Akseli 4. Kuusioavain 5. Kiristä

Muoviterän asennus

Lisävaruste

▲HUOMIO: Jos muoviterä osuu vahingossa käytön aikana kiveen tai kovaan esineeseen, sammuta työkalu tarkista, ettei se ole vaurioitunut. Jos muoviterä on vaurioitunut, vaihda se heti. Vaurioituneen leikkuutyökalun käyttäminen voi aiheuttaa vakavia vammoja.

▲HUOMIO: Muista poistaa kuusioavain asentamisen jälkeen.

HUOMAUTUS: Käytä vain aitoja Makita-muoviteriä.

- **Kuva12:** 1. Muoviterä 2. Vasta-aluslevy 3. Akseli 4. Kuusioavain 5. Kiristä
1. Asenna vasta-aluslevy akseliin.
 2. Aseta kuusioavain vaihekotelossa olevaan koloon ja kierrä karaa, kunnes se lukittuu.
 3. Kiinnitä muoviterä suoraan karakierteeseen ja kiristä se.
 4. Irrota kuusioavain.

Irrota muoviterä kiertämällä sitä myötäpäivään samalla pitäen vasta-aluslevyä paikallaan kuusioavaimella.

Työkalun putken asentaminen

▲HUOMIO: Tarkista aina asennuksen jälkeen, että lisälaitteputki on kiinni. Virheellinen asennus voi johtaa laitteen irtoamiseen tehoyksiköstä ja aiheuttaa henkilövahinkoja.

Työkalun putken kiinnittäminen voimanlähteeseen.

1. Käännä vipua laitetta kohti.
- **Kuva13:** 1. Vipua
2. Kohdista tappi nuolimerkin kanssa ja liitä varusteputki, kunnes vapautuspainike ponnahtaa ylös.
- **Kuva14:** 1. Vapautuspainike 2. Nuolimerkki 3. Tappi
3. Käännä vipua moottoriyksikköä kohti.
- **Kuva15:** 1. Vipua

Varmista, että vivun pinta on putken suuntainen.

Poista putki kääntämällä vipua lisälaitetta kohti ja vedä putkea ulos painamalla samalla vapautuspainiketta.

- **Kuva16:** 1. Vapautuspainike 2. Vipua 3. Putki

TYÖSKENTELY

▲VAROITUS: Noudata luvun ”TURVAVAROITUKSET” ja tehölähteen käyttöoppaan varoituksia ja varotoimenpiteitä.

▲VAROITUS: Jos leikkuuterä liikkuu tyhjäkäynnillä, säädä moottorin tyhjäkäyntiä alhaisemmaksi. Muuten et voi pysäyttää teriä kaasuvivun ollessa pois päältä ja tämä voi aiheuttaa vakavia vammoja.

Ripustimen asennon ja valjaiden säätäminen

▲VAROITUS: Älä käytä työkalua, jos et voi säätää ripustimen asentoa ja olkahihnan pituutta kuvan säätövälillä mukaisesti. Virheellinen painopiste työkalua käytettäessä voi aiheuttaa leikkaustyökalun liikkumisen ylöspäin ja johtaa henkilövahinkoon.

Kun vaihdat lisävarusteen toiseen, laitteen painopiste voi siirtyä. Säädä silloin ripustimen paikkaa ja valjaiden pituutta seuraavasti.

- **Kuva17:** 1. Ripustin

Jos haluat muuttaa ripustimen paikkaa, löysää ripustimen kiinnitysruuvi ja siirrä sitten ripustinta (A).

Säädä ripustimen paikkaa ja valjaiden pituutta siten, että:

- ripustin on vähintään 750 mm:n korkeudella maanpinnasta,
- leikkuuterä on 100-300 mm:n korkeudella maanpinnasta ja
- leikkuuterän suojaamaton osa on vaakasuunnassa vähintään 750 mm:n etäisyydellä ripustimesta.

Kun olet säätänyt ripustimen paikan, kiristä ruuvi tiukasti ruuviavaimella tai ruuvitaltalla (teholähteestä riippuen).

Nailonsiimapään käyttäminen

Käytä nailonsiiman kärkeä leikkaamiseen. Kun nailonsiima kuluu ja lyhenee leikkauksen aikana, on käyttäjän pidennettävä sitä manuaalisesti. Jos haluat syöttää lisää siimaa ulos, napauta nailonleikkuupäätä maata vasten työkalun pyöriessä 6 000 min⁻¹ nopeudella.

HUOMAA: Jos nailonsiima ei tule ulos, kelaase uudelleen. Katso luku ”HUOLTO.”

KUNNOSSAPITO

VAROITUS: Sammuta moottori ja irrota sytytystulpan hattu tai akku ennen laitteiden tarkistamista ja huoltamista. Muuten terät tai muut osat voivat liikkua ja aiheuttaa vakavan henkilövahingon.

VAROITUS: Kun tarkastat tai huollat laitetta, laita se aina maahan. Laitteiden kokonainen tai säätäminen pystyasennossa voi aiheuttaa vakavia vammoja.

VAROITUS: Noudata luvun ”TURVAVAROITUKSET” ja tehohähteen käyttöoppaan varoituksia ja varotoimenpiteitä.

HUOMAUTUS: Älä koskaan käytä bensiiniä, ohenteita, alkoholia tai tms. aineita. Muutoin pinta voi halkeilla tai sen värit ja muoto voivat muuttua. Muutoin laitteeseen voi tulla värjäytymiä, muodon vääristymiä tai halkeamia.

Yleinen tarkastus

- Kiristä löysät pultit, mutterit ja ruuvit.
- Tarkista vaurioituneet osat ja terät. Pyydä tarvittaessa valtuutettua huoltoliikettä vaihtamaan ne.

Leikkuuterän teroitus

VAROITUS: Älä teroita teriä itse. Manuaalinen teroitus aiheuttaa leikkuuterän epätasapainon ja se voi johtaa tärinäan ja laitevaurioihin.

Pyydä tarvittaessa valtuutettua Makita-huoltoliikettä teroittamaan ja tasapainottamaan tylsät leikkuuterät.

Liikkuvien osien voitelu

HUOMAUTUS: Noudata mukana toimitettujen ohjeiden määrittelemiä aikavälejä ja voiteluainemääriä. Muuten riittämätön voitelu voi vaurioittaa liikkuvia osia.

Hammasrattaisto:

HUOMIO: Älä voitele, kun vaihekotelo on kuuma. Kuuma vaihekotelo saattaa aiheuttaa palovammoja.

Lisää rasvaa (Shell Alvania 2 tai vastaava) vaihekoteloon rasvausreiän kautta 30 käyttötunnin välein.

► Kuva18: 1. Rasvareikä

Käyttöakseli:

Lisää rasvaa (Shell Alvania 2 tai vastaava) vaihekoteloon rasvausreiän kautta 30 käyttötunnin välein.

► Kuva19

HUOMAA: Voit hankkia aitoa Makita-rasvaa omalta Makita-jälleenmyyjältäsi.

Nailonsiiman vaihto

VAROITUS: Napautettaville ja syötettävälle nailonsiimapäille varmista, että nailonsiimapään kansi on tukevasti kiinni kotelossa alla kuvatulla tavalla. Jos kansi ei ole tukevasti kiinni, nailonsiimapäätä voi sinkoutua irti ja aiheuttaa vakavia vammoja.

Nailonsiiman vaihtaminen vaihtelee leikkuuterätyypin mukaan. Vaihda nailonsiima, jos siimaa ei syötetä enää ulos.

Ultra Auto 4

► Kuva20

B&F 4

► Kuva21

B&F Z5

► Kuva22

Napautus ja syöttötyypille

► Kuva23

Proulx

► Kuva24

HUOMAUTUS: Poista jäljellä oleva nailonsiima ennen vaihtamista. Kierrä kelaa myötöpäivään, kunnes jäljellä oleva siima on poistettu ja vedä se ulos kelan yläosasta.

Muoviterän vaihtaminen

Vaihda terä, jos se on kulunut tai rikkoutunut.

► Kuva25

Asenna muoviterä kohdistamalla terässä oleva nuoli teräsuojuksessa olevan nuolen kanssa.

Säilytys

VAROITUS: Noudata luvun ”TURVAVAROITUKSET” ja tehohähteen käyttöoppaan varoituksia ja varotoimenpiteitä.

Kun säilytät raivausahaa erillään tehohähteenstä, laita akselin päähän suojuksen.

► Kuva26

Tarkastus- ja huoltovälit

Käyttötunnit		Ennen käyttöä	Päivittäin (10 t)	30 t
Koko yksikkö	Tarkasta silmämääräisesti ovatko osat vaurioituneet	✓	-	-
Kaikki kiinnitysruuvit ja mutterit	Kiristä	✓	-	-
Hammasrattaisto	Rasva	-	-	✓
Käyttöakseli	Rasva	-	-	✓
Leikkuuterä	Tarkasta silmämääräisesti ovatko osat vaurioituneet	✓	✓	-
Teholähde	Lisätietoja tehollähteen käyttöoppaasta			

Tuotteen TURVALLISUUDEN ja LUOTETTAVUUDEN takaamiseksi korjaukset, muut huoltotyöt ja säädöt on teetettävä Makitan valtuutetussa huoltopisteessä Makitan varaosia käyttäen.

VIANMÄÄRITYS

Suorita oma tarkastus ennen yhteyden ottamista huoltoon. Jos ongelma jota ei ole mainittu käyttöohjeessa tapahtuu, älä yritä purkaa laitetta itse. Ota sen sijaan yhteyttä Makitan valtuuttamaan huoltoon ja käytä aina alkuperäisiä Makita-osia korjaukseen.

Epänormaali tila	Todennäköinen syy (toimintahäiriö)	Korjaus
Moottori ei käynnisty.	-	Lisätietoja tehollähteen käyttöoppaasta.
Moottori sammuu pian.	-	Lisätietoja tehollähteen käyttöoppaasta.
Moottorin nopeus ei kasva.	-	Lisätietoja tehollähteen käyttöoppaasta.
Leikkuuterä ei pyöri. ⇒ Sammuta moottori välittömästi.	Leikkuuterä kiinnitetty huonosti	Kiristä tiukkaan.
	Leikkuuterä jumissa.	Poista vieraat materiaalit
	Epätavallinen käyttöjärjestelmä	Pyydä valtuutettua huoltoliikettä suorittamaan korjaus.
Pääyksikkö tärisee epänormaalisti. ⇒ Sammuta moottori välittömästi.	Leikkuuterä viallinen, taipunut tai kulunut	Vaihda leikkuuterä.
	Leikkuuterä kiinnitetty huonosti	Kiristä tiukkaan.
	Yksi nailonsiiman pää on katkennut ja nailonsiimapää on epätasapainossa.	Syötä nailonsiimaa napauttamalla nailonleikkuupäätä maahan.
	Leikkuuterä kiinnitetty väärin	Kiinnitä se oikein.
Epätavallinen käyttöjärjestelmä	Pyydä valtuutettua huoltoliikettä suorittamaan korjaus.	
Leikkuuterä ei pysähdy välittömästi. ⇒ Sammuta moottori välittömästi.	Teholähde ei toimi kunnolla.	Lisätietoja tehollähteen käyttöoppaasta.
Nailonsiima ei tule ulos.	Siima on loppunut tai juuttunut kelaan.	Kelaa siima uudestaan.
Nailonsiima on leikattu väärän pituiseksi.	Nailonsiimaleikkurin suojus on viallinen tai puuttuu.	Pyydä valtuutettua huoltoliikettä suorittamaan korjaus.
	Nailonsiima on suojusta pidempi.	Kelaa siima uudestaan.

SATURS

SPECIFIKĀCIJAS	47	EKSPLOATĀCIJA	53
DROŠĪBAS BRĪDINĀJUMI	48	APKOPE	54
DETAĻU APRAKSTS	51	PROBLĒMU NOVĒRŠANA	55
MONTĀŽA	51		

SPECIFIKĀCIJAS

Modelis:		EM403MP	EM404MP	EM405MP	EM406MP
Izmēri: garums x platums x augstums (bez griešanas instrumenta)		876 mm x 392 mm x 225 mm		876 mm x 187 mm x 232 mm	
Neto svars		1,5 kg		1,3 kg	
Griešanas diametrs	Metāla asmens	230 mm		-	
	Neilona griezējgalva	420 mm			
Pārnesumskaitlis		14:19	13:21	14:19	13:21

- Nepārtrauktās izpētes un izstrādes programmas dēļ šeit uzrādītās specifikācijas var tikt mainītas bez brīdinājuma.
- Atkarībā no valsts specifikācijas var atšķirties.
- Svars atbilstīgi EPTA procedūrai 01/2014

Apstiprinātais piedziņas bloks

Šī papildierīce ir apstiprināta lietošanai tikai ar šādiem piedziņas blokiem:





- Bezvada daudzfunkciju instrumentgalva EX2650LH
- Bezvada daudzfunkciju instrumentgalva DUX60

▲BRĪDINĀJUMS: Nekad nelietojiet papildierīci kopā ar neapstiprinātu piedziņas bloku. Nepareiza kombinācija var izraisīt smagu traumu.

Simboli

Uz papildierīces un šajā rokasgrāmatā ir izmantoti norādītie simboli. Izprotiet šīs definīcijas.

	Rtikojieties īpaši rūpīgi un uzmanīgi.
	Izlasiet lietošanas rokasgrāmatu.
	Lietojiet aizsargķiveri, acu un ausu aizsardzības līdzekļus.
	Jāvalkā aizsargcimdi.
	Valkājiet izturīgus apavus ar neslidošām zolēm. Ieteicami apavi ar tērauda purngaliem.
	Nodrošiniet, lai citi cilvēki būtu vismaz 15 m (50 pēdu) attālumā.

	Lidojošu priekšmetu radīts apdraudējums.
	Atsitiens.
	Lielākais pieļaujamais darbarīka darbības ātrums
	Tikai modeļiem EM405MP un EM406MP — nekad nelietojiet metāla asmeni.

Paredzētā lietošana

Modeļiem EM403MP, EM404MP

Šī papildierīce paredzēta lietošanai tikai kopā ar apstiprinātu piedziņas bloku zāles, nezāļu, krūmu un krūmāju griešanai. Nekad neizmantojiet papildierīci citiem mērķiem. Nepareizi izmantojot papildierīci, var izraisīt smagas traumas.

Modeļiem EM405MP, EM406MP

Šī papildierīce paredzēta lietošanai tikai kopā ar apstiprinātu piedziņas bloku zāles un nelielu nezāļu griešanai. Nekad neizmantojiet papildierīci citiem mērķiem. Nepareizi izmantojot papildierīci, var izraisīt smagas traumas.

▲BRĪDINĀJUMS: Pirms lietošanas izlasiet papildierīces rokasgrāmatu, kā arī šo rokasgrāmatu. Neievērojot brīdinājumus un norādījumus, var radīt smagas traumas.

EK Atbilstības deklarācija

Tikai Eiropas valstīm

Mēs — ražotāji: **Makita Europe N.V.**, darbījumdarbības adrese: **Jan-Baptist Vinkstraat 2 3070 Kortenberg BELGIUM**. pilnvarojam **Yasushi Fukaya** sagatavot tehnisko dokumentāciju un ar pilnu atbildību paziņojam, ka izstrādājums(-) nosaukums: **krūmgrieža un zāles griezēja papildierīce / zāles griezēja papildierīce**, modeļa(-) nosaukums: **EM404MP/EM406MP**, atbilst attiecīgajam Direktīvas **2006/42/EK** noteikumiem, kā arī attiecīgajiem šādu EK/ES direktīvu noteikumiem: Direktīva **2000/14/EK**, un ir izgatavoti saskaņā ar šādiem saskaņotajiem standartiem: **EN ISO 11806-1:2011, EN 50636-2-91:2014**.

Paziņojuma vieta un datums: **Kortenberg, Belgium. 30.6.2017**

Atbildīgā persona: **Yasushi Fukaya, Makita Europe N.V. vadītājs.**

DROŠĪBAS BRĪDINĀJUMI

Brīdinājumi drošai krūmgrieža lietošanai

▲BRĪDINĀJUMS: Izlasiet visus drošības brīdinājumus, norādes, ilustrācijas un tehniskos datus, ko saņēmat kopā ar šo ierīci. Ja neievērosit visas tālākās norādes var rasties aizdegšanās risks un/vai iespējamās nopietnas traumas operatoram un/vai blakusstāvētājiem.

Glabāiet visus brīdinājumus un norādījumus, lai varētu tajos ieskatīties turpmāk.

Brīdinājumos un piesardzības norādījumos lietotie termini „krūmgriezis” un „ierīce” nozīmē papildierīces un piedziņas bloka kombināciju.

Brīdinājumos un piesardzības norādījumos lietotais termins „motors” nozīmē piedziņas bloka dzinēju vai elektromotoru.

Vispārējā drošība

1. Pirms pirmās lietošanas reizes vai ierīci lietojot nepieredzējušam lietotājam, jālūdz tirgotājam pilnīga instrukstāža par ierīces lietošanu. Šo ierīci nedrīkst lietot bērni, personas ar samazinātām fiziskām, uztveres vai garīgām spējām, personas, kam trūkst pieredzes un zināšanu, vai personas, kas nav iepazinušās ar norādījumiem par ierīces lietošanu.
2. Ieteicams aizdot ierīci tikai cilvēkiem, kuriem ir pierādāma ierīces lietošanas pieredze. Vienmēr iedodiet līdzi arī lietošanas rokasgrāmatu.
3. Lietojot ierīci, strādājiet uzmanīgi, apzinieties savas darbības un rīkojieties prātīgi. Nelietojiet ierīci, ja esat narkotiku, alkohola un medikamentu ietekmē. Lietojot ierīci, īss neuzmanības brīdis var izraisīt smagus ievainojumus.

4. Neizmantojiet ierīci sliktos laikapstākļos, jo īpaši laikā, kad iespējams zibens.
5. Ievērojiet valsts un vietējos noteikumus attiecībā uz āra mehānisko ierīču lietošanu.

Ierīces izmantošanas veids

Šī ierīce ir paredzēta tikai zāles, nezāļu, krūmu un krūmāju griešanai. Nekad neizmantojiet ierīci citiem mērķiem, piemēram, malu vai dzīvzoģu griešanai. Lietojot ierīci citiem mērķiem, var radīt smagus ievainojumus.

Individuālās aizsardzības līdzekļi

1. Vienmēr valkājiet biezas, garas bikses, izturīgus apavus, cimdus un kreklu ar garām piedurknēm. Nevalkājiet vaļīgu apģērbu, rotaslietas, īsas bikses, sandales un nestrādājiet bez apaviem. Sakārtojiet matus, lai tie nesniegtos pāri pleciem.
2. Ja ir iespējams krītošu priekšmetu radīts apdraudējums, vienmēr valkājiet ķiveri.
3. Izmantojot darbarīku, vienmēr lietojiet aizsargbrilles, lai pasargātu acis no traumas. Brillēm jāatbilst standartam ANSI Z87.1 (AVS), EN 166 (Eiropā) vai AS/NZS 1336 Austrālijā/Jaunzēlandē. Austrālijā un Jaunzēlandē ar likumu noteikts, ka darba laikā jālieto arī sejsargs.

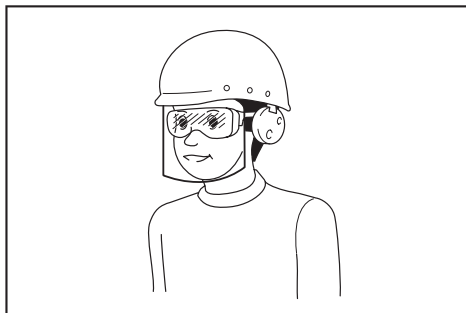

Darba devējam ir jānodrošina, lai darbarīka operatori un citas tiešajā darba vietā esošās personas izmantotu vajadzīgos aizsardzības līdzekļus.

4. Lietojiet ausu aizsardzības līdzekļus, piemēram, ausiņņas. Troksnis var izraisīt dzirdes zudumu.
5. Vienmēr valkājiet izturīgus apavus ar neslīdošām zolēm. Tie aizsargās pēdas pret traumām un nodrošinās stabilitu pamatu.
6. Ja vajadzīgs, izmantojiet putekļu masku.

Sagatavošana lietošanai

1. Pirms lietošanas vienmēr pārbaudiet, vai ierīce ir droša ekspluatācijai:
 - Pārbaudiet, ka nenoplūst degviela.
 - Pārlicinieties, ka visi stiprinājumi ir vietās un ir fiksēti.
 - Nomainiet bojātās detaļas.
 - Pārlicinieties, ka griešanas instruments ir pareizi uzstādīts un stingri nofiksēts.
 - Pārlicinieties, ka griešanas instrumenta aizsargs ir pareizi pievienots tādā stāvoklī, kā aprakstīts šajā rokasgrāmatā.

- Pārbaudiet, ka akceleratora mēlīte, atbloķēšanas svira un citi vadības slēdži darbojas vienmērīgi un pareizi.
- Notīriet rokturus, lai nodrošinātu stabilu ierīces vadību.
- Pārliecinieties, ka rokturi ir uzstādīti, kā aprakstīts šajā rokasgrāmatā.

Neievērojot šos norādījumus, var radīt smagus ievainojumus.

2. **Izmantojiet asu asmeni.** Izmetiet salocītus, iepļaisājušus, salūzušus, sašķeltus vai citādi bojātus asmeņus. Jo trulāks asmens, jo lielāka varbūtība, ka tas aizķersies vai izraisīs atsitieni.
3. **Asmens pienācīgai nostiprināšanai vienmēr izmantojiet visas vajadzīgās detaļas.** Nepareizi nostiprinot detaļas, asmens var atrauties un smagi ievainot operatoru un/vai tuvumā esošos cilvēkus.

Degvielas uzpilde

1. **Pirms degvielas uzpildes izslēdziet dzinēju.** Izvairieties no dzirkstelēm un atklātās liesmas. Nekad nesmēķējiet, uzpildot degvielu. Pretējā gadījumā var notikt aizdegšanās un/vai sprādziens.
2. **Uzpildiet degvielu ārpus telpām.** Uzpildot degvielu telpā, var izraisīt degvielas tvaiku sprādzienu.
3. **Nepieskarieties degvielai vai dzinēja eļļai.** Neelpojiet degvielas tvaikus. Ja izšļakstījies degviela vai eļļa, nekavējoties to noslaukiet no ierīces un/vai zemes. Ja degviela izšļakstījies uz jūsu drēbēm, nekavējoties nomainiet tās, lai novērstu iespējamu aizdegšanos.
4. **Pēc degvielas uzpildes rūpīgi pievelciet degvielas tvertnes vāciņu un pārbaudiet, vai nav degvielas noplūdes.** Pirms dzinēja iedarbināšanas attālinieties 3 m (10 pēdas) no degvielas uzpildes avota.
5. **Degvielu pārvadājiet un glabājiet tikai šim nolūkam apstiprinātās tvertnēs.** Raugieties, lai glabāšanā novietotajai degvielai nepieklūtu bērni.

Krūmgrieža iedarbināšana

1. **Iedarbinot vai lietojot ierīci, raugieties, lai bērni, citi tuvumā esošie cilvēki un dzīvnieki būtu vismaz 15 m (50 pēdu) attālumā.** Turklāt tuvumā esošajiem cilvēkiem ir jāvalkā acu aizsardzības līdzekļi, jo arī šādos gadījumos ir iespējams izviesu priekšmetu radīts apdraudējums. Pretējā gadījumā tuvumā esošo cilvēku negaidīta rīcība vai asmens atsitieni operatoram un/vai tuvumā esošajiem cilvēkiem var radīt smagus ievainojumus.
2. **Iedarbiniet ierīci un strādājiet ar to tikai ārā, labi vēdinātā zonā.** Darbība slēgtās vai slikti vēdinātās zonās var izraisīt nāvi, nosmokot vai saindējoties ar oglekļa monoksīdu.
3. **Pirms iedarbināšanas pārbaudiet, vai griešanas instruments nesaskaras ar cietiem objektiem, piemēram, zariem, akmeņiem u. c., jo griešanas instruments pēc iedarbināšanas sāks griezties.**
4. **Ja griešanas instruments griežas tukšgaitā, pielāgojiet tukšgaitas ātrumu tā, lai tukšgaitā tas apstātos.** Pretējā gadījumā nejausa saskare ar rotējošu griešanas instrumentu var radīt smagus ievainojumus.
5. **Ja konstatējat jebkādas traucējumus, nekavējoties apturiet motoru.**

Pārvietošana

1. **Pārvietojiet ierīci ar izslēgtu motoru.** Pretējā gadījumā, nejausi iedarbinot ierīci, var radīt ievainojumus.
2. **Pārvietojot ierīci, vienmēr uzlieciet griešanas asmens aizsargu.** Saskaroties ar neaizsegtiem asmeņiem, iespējams savainoties.
3. **Pārvietojot ierīci ar automobili, novietojiet to drošā stāvoklī, lai novērstu degvielas noplūdi.**
4. **Pārnēsājot ierīci, vienmēr paceliet to zemes.** Velkot ierīci, var sabojāt degvielas tvertni un izraisīt degvielas noplūdi, tādējādi izraisot aizdegšanos.

Ekspluatācija

1. **Lietojiet ierīci tikai tādās vietās, kur ir labs apgaismojums un laba redzamība.** Lietojot to tumšās vietās vai vietās, kur ir slihta redzamība, iespējams nejausi izraisīt negadījumu.
 2. **Ziemā slidenās vai slapjās vietās, uz ledus un sniegā strādājiet uzmanīgi, lai nepaslidētu.**
 3. **Ja jums tuvojas citi cilvēki, apturiet motoru.** Pretējā gadījumā rotējošs griešanas instruments var trāpīt tuvumā esošajam cilvēkam un viņu smagi ievainot.
 4. **Pirms darba notīriet darba zonu.** Noņemiet visus priekšmetus, piemēram, akmeņus, stikla lauskas, naglas, vadus vai auklas, kurus ierīce var aizsviest vai kas var ieķerties griešanas papildierīcē. Svešķermeņi var bojāt griešanas instrumentu un izraisīt bīstamu atsitieni.
 5. **Vadiet ierīci vienmērīgi, strādājot izpildiet norādītās darbības.**
 - Turiet ierīci stingri ar abām rokām sev labajā pusē.
 - Iekariet ierīci uz pleca(-iem) ar plecu siksnām.
 - Stāviet uz droša pamata. Nekad nestrādājiet uz kāpnēm vai kokā.
 - Nesniedzieties pāri ierīcei.
 - Turiet griešanas instrumentu zem vidukļa līmeņa.
 - Raugieties, lai ķermeņa daļas nesaskartos ar rotējošo griešanas instrumentu un tā karsto virsmu.
- Tādējādi samazināsiet traumu risku.
6. **Ja nezales vai zari ieķēršies starp griešanas instrumentu un aizsargu, pirms svešķermeņu izņemšanas vienmēr apturiet motoru.** Pretējā gadījumā nejausa asmens rotācija var radīt smagus ievainojumus.
 7. **Izņemot ārkārtas gadījumus, nekad nenometiet vai neaizsviediet ierīci.** Ja ierīce nokrīt vai atsitās pret kādu priekšmetu, pārbaudiet, vai nav degvielas noplūdes, pārbaudiet drošības ierīces, kā arī vai nav citu bojājumu. Strādājot ar bojātu ierīci, var savainoties un/vai izraisīt aizdegšanos.
 8. **Regulāri pārbaudiet griešanas instrumentu pēc atsišanās pret akmeni vai citu cietu priekšmetu.** Ja, strādājot ar griešanas instrumentu, tas tiek bojāts, atlūzušais gabals var atrauties un radīt ievainojumus.

9. **Pārbaudot, tīrot vai nomainot griešanas instrumentu, izslēdziet motoru.** Pretējā gadījumā griešanas instruments negaidīti var sākt griezties un radīt smagus ievainojumus.
10. **Izslēdzot motoru vai atlaižot akselelatora mēlīti, saglabājiet stabilu vadību, līdz griešanas instrumenta rotācija apstājas pavisam.** Asmens, kas griežas pēc inerce, var radīt smagus ievainojumus.
11. **Pirms griešanas sākuma nogaidiet, līdz griešanas instruments sasniedz griešanai pietiekamu ātrumu.** Tā samazināsiet atsitiena risku un novērsīsiet nezāļu ieķeršanos.
12. **Regulāri atpūties, lai noguruma dēļ nezaudētu vadību.** Atpūsties ieteicams 10–20 minūtes pēc katras darba stundas.
13. **Atpūšoties vai atstājot ierīci nepieskatītu, apturiet motoru un novietojiet ierīci drošā vietā.** Tā novērsīsiet nejauša negadījuma iespējamību.
14. **Dzinējam darbojoties vai tūlīt pēc tā apturēšanas nepieskarities dzinējam un tā slāpētājam un nenovietojiet tos uz ugunsdrošiem materiāliem, jo šīs detaļas ir karstas.** Līdz ar to varat apdedzināties un/vai šie materiāli var aizdegties.

Griešanas instrumenti

1. **Izmantojiet konkrētajam darbam piemērotu griešanas instrumentu.**
 - Neilona griezējgalvas (zāles apgriezējmašīnas galvas) ir piemērotas mauriņa zāles griešanai.
 - Metāla asmeņi ir piemēroti nezāļu, garas zāles, krūmu, brikšņu, krūmāju, ataugu u. c. griešanai.

Vienmēr izmantojiet griešanas instrumenta aizsargu, ka ir atbilstīgi piemērots izmantotajam griešanas instrumentam.
2. **Izmantojot neilona griezējgalvu, lietojiet tikai elastīgu, metālu nesaturošu auklu, kas ieteikta šajā rokasgrāmatā.** Nekad nelietojiet vadus vai tērauda troses. Tie var pārlūzt, un no tiem var atdalīties bīstamas šķembas.
3. **Nekad neizmantojiet vairāku posmu metāla ķēdes, sprigūļa asmeņus vai asmeņus, kas nav ieteikti šajā rokasgrāmatā.** Pretējā gadījumā iespējams smagi savainoties.
4. **Darbojoties ar metāla asmeni, vienmēr valkājiet cimdus un uzlieciet asmens aizsargu.** Asmens var sagriezt kailas rokas.
5. **Izmantojot metāla asmeņus, nepieļaujiet atsitieni un vienmēr esiet gatavs nejaušam atsitienam.** Skatiet sadaļu *Atsitiens*.

Atsitiens (asmens grūdiens)

Atsitiens (asmens grūdiens) var rasties, ja rotējošais asmens saskaras ar priekšmetu un to tūlīt nenogriež. Tas var būt pietiekami spēcīgs, lai ierīci un/vai operatoru atsviestu jebkurā virzienā, kā arī izraisītu ierīces vadības zudumu, tādējādi radot smagus ievainojumus. Asmenim aizķeroties, apstājoties vai iestrēgstot, atsitiens var notikt bez brīdinājuma un, visticamāk, notikt vietās, kur nav iespējams redzēt griezamo materiālu.

Atsitiens rodas jo īpaši tad, ja izmanto asmens posmu, kas attēlā norādīts starp 12 un 2, zāģējot cietu koksni, krūmus un kokus, kuru diametrs ir 3 cm vai lielāks.

► Att.1

Lai nepieļautu atsitieni, rīkojieties, kā norādīts.

1. **Izmantojiet asmens posmu starp 8 un 11.**
2. **Darbarīku vienmērīgi pārvietojiet pusapļī no labās uz kreiso pusi — līdzīgi kā ar izkapti.** Tādējādi nodrošināsiet, ka griežamajam augam pieskarsies asmens pareizais posms.
3. **Nekad neizmantojiet asmens posmu starp 12 un 2.**
4. **Nekad neizmantojiet asmens posmu starp 11 un 12 un starp 2 un 5, ja vien lietotājs nav pietiekami apmācīts un pieredzējis, kā arī pats uzņemas risku.**

► Att.2

5. **Nekad neizmantojiet griezējasmēni pārāk tuvu cietiem priekšmetiem, piemēram, žogiem, sienām, stumbriem un akmeņiem.**
6. **Nekad neizmantojiet griezējasmēni vertikāli, piemēram, malu apgriešanai vai dzīvzogu cirpšanai.**
7. **Centieties neizmantot darbarīku zonās, kur pietiekami skaidri nav iespējams redzēt griezamo objektu.**

Vibrācija

Pārmērīga vibrācija kaitīgi ietekmē lietotāja asinivadus un nervu sistēmu un pirkstos, rokās un locītavās izraisa šādus simptomus: "iemīgšanu" (nejutīgumu), tirpšanu, sāpes, durstīgas sajūtas, ādas krāsas vai ādas izmaiņas. Ja novērojami kādi no minētajiem simptomiem, apmeklējiet ārstu!

Lai samazinātu "balto pirkstu slimības" rašanās risku, ekspluatācijas laikā uzturiet rokas siltas un veiciet rūpīgu ierīces un piederumu apkopi.

Tehniskā apkope

1. **Nododiet ierīci apkopei pilnvarotā servisa centrā un izmantojiet tikai identiskas rezerves daļas.** Izmantojiet tikai identiskas rezerves daļas un piederumus, ko piegādā MAKITA. Nepareizi veikta labošana un slihta tehniskā apkope var saīsināt ierīces darbmužu un palielināt negadījumu risku.
2. **Nekad nepārveidojiet un nenogremiet ierīces elementus.** Tas var izraisīt aizdegšanos un/vai radīt smagus ievainojumus.
3. **Pēc lietošanas notīriet ierīci un pārbaudiet, vai visas skrūves un uzgriežņi ir cieši pievilkti.**
4. **Pārbaudiet griešanas instrumenta, griešanas instrumenta aizsarga un plecu siknas stāvokli.** Griešanas asmenim jābūt asam. Nekad netaisnojiet un nemetiniet bojātus griešanas instrumentus.

Citi norādījumi

1. **Vienmēr glabājiet ierīci slēgtās telpās ar tukšu degvielas tvertni.**
2. **Izturieties saudzīgi pret vidi.** Lieki nedarbiniet akselelatoru, lai neradītu piesārņojumu un trokšņa emisijas. Noregulējiet karburatoru pareizi.
3. **Nedarbiniet dzinēju, ja izplūdes slāpētājs ir bojāts.**

Pirmā palīdzība

1. Ja noticis negadījums, pārlicinieties, ka griešanas vietas tuvumā ir pieejama pirmās palīdzības aptieciņa. Ja no pirmās palīdzības aptieciņas paņemts kāds priekšmets, nekavējoties atlieciet vietā jaunu.
2. Lūdzot palīdzību, vienmēr sniedziet šādu informāciju:
 - negadījuma vieta;
 - kas noticis;
 - ievainoto personu skaits;
 - ievainojumu veids;
 - jūsu vārds.

Papildu drošības norādījumi

1. Lai novērstu negadījumu, ja vienā zonā strādā divi vai vairāki lietotāji, raugieties, lai atstātums starp operatoriem būtu lielāks par 15 m (50 pēdām). Norīkojiet arī personu, kas uzraudzīs atstatumu starp operatoriem. Ja darba zonā ienāk kāds cilvēks vai dzīvnieks, nekavējoties pārtrauciet darbu.
2. Izmantojiet tikai tādus griešanas instrumentus, kuri ir marķēti ar ātrumu, kas ir vienāds ar ātrumu, kas norādīts uz darbarīka, vai lielāks par to.
3. Pirms darba sākuma noņemiet griešanas asmens aizsargu.

DETAĻU APRAKSTS

EM403MP, EM404MP

- Att.3: 1. Vāciņš 2. Caurule 3. Aizsargs (universālais) 4. Aizsarga pagarinātājs 5. Frēze

EM405MP, EM406MP

- Att.4: 1. Vāciņš 2. Caurule 3. Aizsargs (šaurais) 4. Frēze

MONTĀŽA

▲BRĪDINĀJUMS: Pirms aprīkojuma salikšanas vai regulēšanas izslēdziet motoru un noņemiet aizdedzes sveces vāciņu vai akumulatora kasetni. Pretējā gadījumā griešanas instruments vai citas detaļas var sākt kustību un radīt smagus ievainojumus.







▲BRĪDINĀJUMS: Pirms darbībām ar griešanas asmeni uzvelciet aizsargcimdus. Veicot salikšanu vai regulēšanu, pirksti var pieskarties griešanas asmenim, kas var radīt smagus ievainojumus.

▲BRĪDINĀJUMS: Veicot aprīkojuma salikšanu vai regulēšanu, vienmēr nolieciet uz guļus. Aprīkojuma salikšana vai regulēšana stateniskā stāvoklī var radīt smagu traumu.

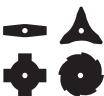
▲BRĪDINĀJUMS: Ievērojiet brīdinājumus un piesardzības norādījumus nodajā "DROŠĪBAS BRĪDINĀJUMI" un piedziņas bloka lietošanas rokasgrāmatā.

Pareiza griešanas instrumenta un aizsarga kombinācija

▲UZMANĪBU: Vienmēr lietojiet pareizu griešanas instrumenta un aizsarga kombināciju. Nepareizais aizsargs var nenodrošināt aizsardzību pret lidojošiem gruziem un akmeņiem. Tas var ietekmēt arī darbarīka līdzsvaru un smagi ievainot cilvēku.

Modelis	Griešanas instruments	Aizsargs
EM403MP EM404MP	Metāla asmens (ar uzgriezni, vāciņu un piespiedējlīvi) 	Aizsargs (universālais) 
	Neilona griezējgalva / plastmasas asmens 	Aizsargs (universālais) ar aizsarga pagarinātāju 
EM405MP EM406MP	Neilona griezējgalva / plastmasas asmens 	Aizsargs (šaurais) 

Aizsarga (griešanas instrumenta aizsargs) uzstādīšana

▲BRĪDINĀJUMS: Nekad nelietojiet griešanas instrumentu bez piemērota aizsarga.

▲BRĪDINĀJUMS: Vienmēr lietojiet griešanas instrumentu kopā ar pareizo aizsargu. Pretējā gadījumā saskare ar griešanas instrumentu var radīt smagus ievainojumus.

IEVĒRĪBAI: Periodiski pievelciet aizsarga bultskrūves. Labās un kreisās puses bultskrūves pievelciet vienmērīgi, lai atstarpe starp skavu un aizsargu būtu nemainīga.

Ar skrūvēm piestipriniet aizsargu pie skavas.

Aizsargs (universālais)

► **Att.5:** 1. Skava 2. Aizsargs

Aizsargs (šaurais)

► **Att.6:** 1. Skava 2. Aizsargs 3. Frēze

▲UZMANĪBU: Rīkojieties uzmanīgi, lai nesavainotos ar nazi, kas uzstādīts uz aizsarga.

PIEZĪME: Nazis uz aizsarga nodrošina griešanai vispiemērotāko neilona auklas garumu.

Modeļiem EM403MP un EM404MP

Lai uzstādītu aizsarga pagarinātāju, ievietojiet aizsarga pagarinātāju aizsargā un iespiediet skavas. Raugieties, lai aizsarga pagarinātāja izciļņi ievietotos aizsarga atverēs.

► **Att.7:** 1. Aizsargs (universālais) 2. Skava
3. Aizsarga pagarinātājs 4. Nazis (iekšpusē)
5. Atvere 6. Izciļnis

Lai aizsargam noņemtu aizsarga pagarinātāju, attaisiet skavas un izvelciet aizsarga pagarinātāju.

▲UZMANĪBU: Spiediet aizsarga pagarinātāju, līdz tas ir ievietots pavisam. Pretējā gadījumā aizsarga pagarinātājs var izkrist un ievainot cilvēku.

▲UZMANĪBU: Rīkojieties uzmanīgi, lai nesavainotos ar nazi, kas uzstādīts uz aizsarga pagarinātāja.

PIEZĪME: Nazis uz aizsarga pagarinātāja nodrošina griešanai vispiemērotāko neilona auklas garumu.

Griešanas instrumenta uzstādīšana

▲UZMANĪBU: Izmantojiet oriģinālos MAKITA griešanas instrumentus.

▲UZMANĪBU: Pēc uzstādīšanas neaizmirstiet izņemt sešstūru uzgriežņu atslēgu.

PIEZĪME: Lai atvieglotu griešanas instrumenta uzstādīšanu, pagrieziet darbarīku otrādi.

Metāla asmens uzstādīšana

Modeļiem EM403MP un EM404MP

▲UZMANĪBU: Darbojoties ar metāla asmeni, vienmēr valkājiet cimdus un uzlieciet asmens aizsargu.

▲UZMANĪBU: Metāla asmens ārējam diametram jābūt 230 mm (9"). Nekad nelietojiet asmeņus, kuru ārējais diametrs ir lielāks par 230 mm (9").

▲UZMANĪBU: Metāla asmenim jābūt nopulētam, bez plaisām un lūzumiem. Ja darba gaitā metāla asmens atsitās pret akmeni, apturiet motoru un nekavējoties pārbaudiet asmeni.

▲UZMANĪBU: Ik pēc trim ekspluatācijas stundām noīriet vai nomainiet metāla asmeni.

▲UZMANĪBU: Lai noņemtu vai uzliktu asmeni, vienmēr izmantojiet komplektā pievienotās atslēgas.

Piemērotie asmeņi

Metāla asmens (ar 2 zobiem)



Metāla asmens (ar 3 zobiem)



Metāla asmens (ar 4 zobiem)



Metāla asmens (ar 8 zobiem)



1. Ievietojiet vārpstā uztverošo starpliku.
 2. Ievietojiet sešstūra atslēgu zobratu kārbas atverē, lai fiksētu vārpstu. Grieziet vārpstu, līdz sešstūra atslēga ir pilnībā ievietota.
 3. Uzstādiat metāla asmeni uz uztverošās starplikas.
 4. Ievietojiet piespiedējlīvi un vāciņu, pēc tam cieši pievelciet uzgriezni.
Pievilšanas griezes moments: 16 - 23 N•m
 5. Izņemiet sešstūra atslēgu.
- **Att.8:** 1. Uzgrieznis 2. Vāciņš 3. Piespiedējlīve
4. Metāla asmens 5. Uztverošā starplika
6. Vārpsta 7. Sešstūra atslēga
- **Att.9:** 1. Gala uzgriežņu atslēga 2. Sešstūra atslēga
3. Pievelciet

Raugieties, lai bultas uz asmens un aizsarga būtu vērstas vienā virzienā.

► **Att.10**

Lai izņemtu metāla asmeni, veiciet darbības uzstādīšanai pretējā secībā.

PIEZĪME: Asmens stiprinājuma uzgriežņa gumijas daļa laika gaitā nodilst. Konstatējot nodilumu vai deformācijas pazīmes, nomainiet uzgriežni.

Neilona griezējgalvas uzstādīšana

⚠UZMANĪBU: Ja darba gaitā neilona griezējgalva atsisas pret akmeni, apturiet motoru un nekavējoties pārbaudiet neilona griezējgalvu.

1. Uzlieciet uz vārpstas uztverošo starpliku.
 2. Ievietojiet sešstūra atslēgu zobratu kārbas atverē.
 3. Uzskrūvējiet neilona griezējgalvu uz vārpstas.
 4. Pēc neilona griezējgalvas uzstādīšanas noņemiet sešstūra atslēgu.
- **Att.11:** 1. Neilona griezējgalva 2. Uztverošā starplika 3. Vārpsta 4. Sešstūra atslēga 5. Pievelciet

Plastmasas asmens uzstādīšana

Papildu piederumi

⚠UZMANĪBU: Ja ekspluatācijas laikā plastmasas asmens nejauši atsisas pret akmeni vai cietu priekšmetu, izslēdziet darbarīku un pārbaudiet, vai tas nav bojāts. Ja plastmasas asmens ir bojāts, tas nekavējoties jānomaina. Izmantojot bojātu griešanas instrumentu, iespējams traumēt cilvēkus.

⚠UZMANĪBU: Pēc uzstādīšanas neaizmirstiet izņemt sešstūru uzgriežņu atslēgu.

IEVĒRĪBAI: Izmantojiet oriģinālo Makita plastmasas asmeni.

- **Att.12:** 1. Plastmasas asmens 2. Uztverošā starplika 3. Vārpsta 4. Sešstūru uzgriežņatslēga 5. Pievelciet

1. Uzlieciet uz vārpstas uztverošo starpliku.
2. Ievietojiet sešstūra atslēgu zobratu kārbas atverē un grieziet vārpstu, līdz vārpsta ir fiksēta.
3. Plastmasas asmeni uzlieciet tieši uz vītņotās vārpstas un pievelciet.
4. Izņemiet sešstūru uzgriežņatslēgu.

Lai noņemtu plastmasas asmeni, grieziet to pulksteņrādītāju kustības virzienā, vienlaikus ar sešstūru uzgriežņu atslēgu turot uztverošo starpliku.

Papildu caurules piestiprināšana

⚠UZMANĪBU: Vienmēr pēc montāžas pārbaudiet, vai papildierīces caurule ir cieši nostiprināta. Ja papildierīce nav pareizi uzmontēta, tā var atvienoties no piedziņas bloka un izraisīt traumas.

Papildu cauruli piestipriniet pie piedziņas bloka.

1. Pagrieziet sviru pret papildierīci.
- **Att.13:** 1. Svira
2. Salāgojiet tapu ar buliņas atzīmi un ievietojiet papildierīces cauruli, līdz izlec atlaišanas poga.
- **Att.14:** 1. Atlaišanas poga 2. Buliņas atzīme 3. Tapa

3. Pagrieziet sviru pret piedziņas bloku.

► **Att.15:** 1. Svira

Pārlicinieties, ka sviras virsma ir novietota paralēli caurulei.

Lai noņemtu cauruli, pagrieziet sviru pret papildierīci un, spiežot atbrīvošanas pogu, izvelciet cauruli.

► **Att.16:** 1. Atlaišanas poga 2. Svira 3. Caurule

EKSPLUATĀCIJA

⚠BRĪDINĀJUMS: Ievērojiet brīdinājumus un piesardzības norādījumus nodaļā "DROŠĪBAS BRĪDINĀJUMI" un piedziņas bloka lietošanas rokasgrāmatā.

⚠BRĪDINĀJUMS: Ja griešanas instruments griežas tukšgaitā, noregulējiet dzinēja tukšgaitas ātrumu tā, lai tas apstātos. Pretējā gadījumā griešanas instrumentu nebūs iespējams apturēt ar izslēgtu akceleratoru, tādējādi, iespējams, radot smagus ievainojumus.

Cilpas stāvokļa un pleca siksnas noregulēšana

⚠BRĪDINĀJUMS: Neizmantojiet instrumentu, ja nevarat noregulēt cilpas stāvokli un plecu siksnas garumu attēlā redzamajā diapazonā.

Instrumenta izmantošana ar nepareizu svara līdzsvaru var veicināt griešanas instrumenta pacelšanu un izraisīt traumu.

Nomainot vienu piederumu pret citu, aprīkojuma svara līdzsvars var mainīties. Šādā gadījumā noregulējiet cilpas stāvokli un pleca siksnas garumu, kā norādīts.

► **Att.17:** 1. Cilpa

Lai mainītu cilpas stāvokli, izskrūvējiet cilpas stiprinājuma skrūvi un pārvirziet cilpu (A). Noregulējiet cilpas stāvokli un plecu siksnas garumu tā, lai:

- cilpa atrastos 750 mm vai augstāk virs zemes,
- griešanas instruments būtu 100 mm vai 300 mm augstumā virs zemes un
- griešanas instrumenta neaizsargātā daļa horizontāli atrastos 750 mm attālumā no cilpas vai tālāk.

Pēc cilpas pozīcijas noregulēšanas cieši pievelciet skrūvi ar atslēgu vai skrūvgriezi (atkarībā no piedziņas bloka).

Neilona griezējgalvas lietošana

Strādājot ar instrumentu, griešanai izmantojiet neilona griešanas auklas galu. Ja neilona griešanas aukla ir nodilusi un griešanas laikā saīsinājusies, operatoram tā jāpagarina manuāli. Lai padotu neilona griešanas auklu, uzsitiet ar neilona griezējgalvu pret zemi, kad tā griežas ar apmēram 6000 min⁻¹.

PIEZĪME: Ja neilona griešanas aukla nepagarinās, atīniet to. Skatiet nodaļu "APKOPE".

APKOPE

▲BRĪDINĀJUMS: Pirms aprikojuma pārbaudes vai apkopes izslēdziet motoru un noņemiet aizdedzes sveces vāciņu vai akumulatora kasetni. Pretējā gadījumā griešanas instruments vai citas detaļas var sākt kustību un radīt smagus ievainojumus.

▲BRĪDINĀJUMS: Veicot aprikojuma pārbaudi vai apkopi, vienmēr nolieciet to guļus. Aprikojuma salikšana vai regulēšana stateniskā stāvoklī var radīt smagus ievainojumus.

▲BRĪDINĀJUMS: Ievērojiet brīdinājumus un piesardzības norādījumus nodaļā "DROŠĪBAS BRĪDINĀJUMI" un piedziņas bloka lietošanas rokasgrāmatā.

IEVĒRĪBAI: Nekad neizmantojiet gazolīnu, benzīnu, atšķaidītāju, spirtu vai līdzīgus šķidrumus. Tas var radīt izbalēšanu, deformāciju vai plaisas.

Vispārēja pārbaude

- Pievelciet vajīgas skrūves un uzgriežņus.
- Pārbaudiet, vai nav bojātu daļu un asmeņu. Ja nepieciešams, sazinieties ar pilnvarotu apkopes centru, lai nomainītu bojātās detaļas.

Griešanas instrumenta asināšana

▲BRĪDINĀJUMS: Neasiniet griešanas asmeņus saviem spēkiem. Manuāla asināšana izjauc griešanas asmens līdzsvaru, kas var radīt vibrācijas un sabojāt aprikojumu.

Lai uzasinātu un nolīdzsvarotu griezējasmehņus, vēršieties Makita pilnvarotā servisa centrā.

Kustīgo daļu eļļošana

IEVĒRĪBAI: Izpildiet aprikojuma eļļošanas biežuma un daudzuma norādījumus. Nepietiekama eļļošana var sabojāt kustīgās detaļas.

Zobratu kārba:

▲UZMANĪBU: Neeļļojiet, ja zobratu kārba ir karsta. Karsta zobratu kārba var radīt apdegumus.

Apmēram ik pēc 30 darba stundām caur eļļošanas atveri ieziediet zobratu kārbu ar smērvielu (Shell Alvania 2 vai līdzvērtīgu smērvielu).

► Att.18: 1. Eļļošanas atvere

Piedziņas vārpsta:

Apmēram ik pēc 30 darba stundām caur eļļošanas atveri ieziediet zobratu kārbu ar smērvielu (Shell Alvania 2 vai līdzvērtīgu smērvielu).

► Att.19

PIEZĪME: Oriģinālo Makita smērvielu var nopirkt pie vietējā Makita izplatītāja.

Neilona auklas maiņa

▲BRĪDINĀJUMS: Neilona griezējgalvai, kurai auklu pagarina ar piesitienu, pārbaudiet, vai neilona griezējgalvas vāks korpusam ir pietiprināts atbilstīgi aprakstam. Ja vāks nav pareizi pietiprināts, neilona griezējgalva var sadalīties, radot smagus ievainojumus.

Neilona auklas maiņas veids ir atkarīgs no griešanas instrumenta modeļa. Ja neilona auklu vairs nevar pagarināt, nomainiet to.

Norādījumi par Ultra Auto 4

► Att.20

Norādījumi par B&F 4

► Att.21

Norādījumi par B&F Z5

► Att.22

Norādījumi par pagarināšanu ar piesitienu

► Att.23

Modelim „Proulx”

► Att.24

IEVĒRĪBAI: Pirms maiņas izņemiet pāri palikušo neilona auklu. Grieziet spoli pulksteņrādītāju kustības virzienā, līdz visa aukla ir iztīta, un tad izvelciet to pa spoles augšpusi.

Plastmasas asmens nomaīņa

Nomainiet asmeni, ja tas ir nodilis vai salūzis.

► Att.25

Uzstādot plastmasas asmeni, pēc virziena savietojiet bultiņas, kas redzamas uz asmens un uz aizsargierīces.

Glabāšana

▲BRĪDINĀJUMS: Ievērojiet brīdinājumus un piesardzības norādījumus nodaļā "DROŠĪBAS BRĪDINĀJUMI" un piedziņas bloka lietošanas rokasgrāmatā.

Glabājot krūmgrieža papildierīci atsevišķi no piedziņas bloka, kāta galā uzlieciet vāciņu.

► Att.26

Pārbaūžu un tehnisko apkopju intervāls

Darba stundas		Pirms lietošanas	Katru dienu (10 h)	30 h
Ierīce kopumā	Vizuāli pārbaudiet, vai nav bojātu detaļu	✓	-	-
Visas stiprinājuma skrūves un uzgriežņi	Pievelciet	✓	-	-
Zobratu kārba	Ieziediet	-	-	✓
Piedziņas vārpsta	Ieziediet	-	-	✓
Griezējasmens	Vizuāli pārbaudiet, vai nav bojājumu	✓	✓	-
Piedziņas bloks	Skatiet piedziņas bloka lietošanas rokasgrāmatu			

Lai saglabātu izstrādājuma DROŠU un UZTICAMU darbību, remontdarbus, apkopi un regulēšanu uzticiet veikt tikai Makita pilnvarotam vai rūpnīcas apkopes centram, un vienmēr izmantojiet tikai Makita rezerves daļas.

PROBLĒMU NOVĒRŠANA

Pirms nodotat ierīci remontā, arī paši veiciet pārbaudi. Ja konstatējat problēmu, kas rokasgrāmatā nav aprakstīta, nemēģiniet izjaukt ierīci. Tā vietā nododiet ierīci „Makita” pilnvarotos apkopes centros, kur vienmēr tiek izmantotas oriģinālās „Makita” rezerves daļas.

Neatbilstošas darbības stāvoklis	Iespējamais iemesls (kļūme)	Risinājums
Motors nedarbojas.	-	Skatiet piedziņas bloka lietošanas rokasgrāmatu.
Motors ātri apstājas.	-	Skatiet piedziņas bloka lietošanas rokasgrāmatu.
Motora griešanās ātrums nepalielinās.	-	Skatiet piedziņas bloka lietošanas rokasgrāmatu.
Griešanas instruments negriežas. ⇒ Nekavējoties apturiet motoru.	Vaiļģa griešanas instrumenta papildierīce	Stingri pievelciet.
	Griešanas instrumentā iepinies zars.	Izņemiet svešķermeni.
	Piedziņas sistēmas novirze	Vērsieties pilnvarotā apkopes centrā, lai veiktu remontu.
Galvenā ierīce netipiski vibrē. ⇒ Nekavējoties apturiet motoru.	Salauzts, saliekts vai nodilis griešanas instruments	Nomainiet griešanas instrumentu.
	Vaiļģa griešanas instrumenta papildierīce	Stingri pievelciet.
	Viens neilona griešanas auklas gals ir nolauzts un neilona griezējgalva vairs nav līdzsvarota.	Pagariniet neilona griešanas auklu, uzsitot ar neilona griezējgalvu pa zemi.
	Nepareiza griešanas instrumenta papildierīce	Uzlieciet pareizi.
	Piedziņas sistēmas novirze	Vērsieties pilnvarotā apkopes centrā, lai veiktu remontu.
Griezējasmens nekavējoties neapstājas. ⇒ Nekavējoties apturiet motoru.	Piedziņas bloks nedarbojas pareizi.	Skatiet piedziņas bloka lietošanas rokasgrāmatu.
Neilona griešanas aukla nepagarinās.	Aukla ir izlietota vai ir iepinusi spolē.	Attiniet auklu.
Neilona griešanas aukla nav nogriezta pareizajā garumā.	Aizsargā ievietotais auklas nazis ir bojāts vai nokritis.	Vērsieties pilnvarotā apkopes centrā, lai veiktu remontu.
	Aukla pagarinās pāri aizsargam.	Attiniet auklu.

TURINYS

SPECIFIKACIJOS	56	NAUDOJIMAS	62
SAUGOS ĮSPĖJIMAI	57	TECHNINĖ PRIEŽIŪRA.....	63
DALIŲ APRAŠYMAS	60	GEDIMŲ ŠALINIMAS	64
SURINKIMAS	60		

SPECIFIKACIJOS

Modelis:		EM403MP	EM404MP	EM405MP	EM406MP
Matmenys: ilgis x plotis x aukštis (be pjovimo įrankio)		876 mm x 392 mm x 225 mm		876 mm x 187 mm x 232 mm	
Grynasis svoris		1,5 kg		1,3 kg	
Pjovimo skersmuo	Metalinis peilis	230 mm		-	
	Nailoninė pjovimo galvutė	420 mm			
Pavaros santykis		14:19	13:21	14:19	13:21

- Atliekame tęsinius tyrimus ir nuolat tobuliname savo gaminius, todėl čia pateikiamos specifikacijos gali būti keičiamos be įspėjimo.
- Skirtingose šalyse specifikacijos gali skirtis.
- Svoris pagal EPTA 2014 m. sausio mėn. procedūrą

Patvirtintas galios įrenginys

Šis priedas patvirtintas naudoti tik su toliau nurodytu (-ais) varančiuoju (-iaisiais) įrankiu (-iais):

- EX2650LH Daugiafunkcė benzininė galvutė
- DUX60 Belaidė daugiafunkcė benzininė galvutė

ĮSPĖJIMAS: Niekada nenaudokite priedo su nepatvirtintu galios įrenginiu. Nepatvirtintas derinys gali sunkiai susižaloti.

Simboliai

Tolesni simboliai yra nurodyti ant priedo ir naudojami šioje naudojimo instrukcijoje. Supraskite šias apibrėžtis.

	Būkite itin atsargūs ir dėmesingi!
	Perskaitykite instrukcijų vadovą.
	Naudokite apsauginį šalną, akių ir ausų apsaugines priemones!
	Būtina mėvėti apsaugines pirštines!
	Avėkite tvirtus batus neslidžiais padais. Rekomenduojama avėti batus su plieno apsaugomis kojų pirštams!
	Pašaliniai asmenys turi atsitraukti bent 15 m (50 pėdų).

	Krentančių daiktų pavojus!
	Atatranka!
	Didžiausias leistinasis įrankio greitis
	Tik EM405MP ir EM406MP Niekada nenaudokite metalinio peilio.

Numatytoji naudojimo paskirtis

Skirta EM403MP, EM404MP

Šis priedas yra skirtas tik žolei, piktžolėms, krūmams ir atžalynams pjauti kartu su patvirtintu galios įrenginiu. Niekada nenaudokite priedo kitiems tikslams. Netinkamai elgiantis su priedu galima sunkiai susižaloti.

Skirta EM405MP, EM406MP

Šis priedas yra skirtas tik žolei ir neperaugusioms piktžolėms pjauti kartu su patvirtintu galios įrenginiu. Niekada nenaudokite priedo kitiems tikslams. Netinkamai elgiantis su priedu galima sunkiai susižaloti.

ĮSPĖJIMAS: Prieš naudojimą perskaitykite priedo naudojimo instrukciją, o taip pat ir šią instrukciją. Nepaisant įspėjimų ir nurodymų, galima sunkiai susižeisti.

ES atitikties deklaracija

Tik Europos šalims

Mes, gamintojai: **Makita Europe N.V.**, buveinės adresas: **Jan-Baptist Vinkstraat 2 3070 Kortenberg BELGIUM**. Įgaliojame **Yasushi Fukaya** parengti techninių duomenų bylą ir atsakingai tvirtiname, kad gaminys (-iai); pavadinimas: **Krūmapjovės ir vielinės žoliapjovės priedas / vielinės žoliapjovės priedas**. Tipo (-ų) ženklimas: **EM404MP / EM406MP**.

Atitinka visas susijusias Direktyvos **2006/42/EB** nuostatas, taip pat atitinkamas toliau nurodytų EB/ES direktyvų nuostatas: **2000/14/EB** ir gaminami pagal tolesnius suderintus standartus: **EN ISO 11806-1:2011, EN 50636-2-91:2014**.

Deklaracijos sudarymo vieta ir data: **Kortenberg, Belgium (Belgija)**, 30.6.2017

Atsakingas asmuo: **Yasushi Fukaya**, direktorius – **Makita Europe N.V.**

SAUGOS ĮSPĖJIMAI

Saugumo įspėjimai dėl krūmapjovės naudojimo

▲ĮSPĖJIMAS: Perskaitykite visus saugumo įspėjimus, nurodymus, peržiūrėkite su prietaisu pateikiamas iliustracijas ir specifikacijas. Nesilaikant visų toliau išvardytų reikalavimų, gali kilti gaisras ir (arba) gresia rimtas operatoriaus ir (arba) pašalinių asmenų sužalojimas.

Išsaugokite visus įspėjimus ir instrukcijas, kad galėtumėte jas peržiūrėti ateityje.

Įspėjimuose ir atsargumo priemonėse terminai „krūmapjovė“ ir „įrankis“ reiškia priedo ir galios įrenginio derinį. Įspėjimuose ir atsargumo priemonėse terminas „variklis“ reiškia variklį arba galios įrenginio elektros variklį.

Bendroji saugumo informacija

1. Pirmą kartą įrenginį naudojantis arba nepatyręs operatorius turėtų prašyti pardavimo atstovo, kad jis apmokytų jį dirbti su įrenginiu. Niekada neleiskite, kad šį įrankį naudotų asmenys (įskaitant vaikus) su fizine, jutimine ar psichine negalia arba stokojantys patirties ir žinių, ar kurie nėra perskaitę šios instrukcijos, kaip naudoti šį įrankį.
2. Rekomenduojama leisti naudoti šį įrankį tik patyrusiems asmenims. Visada turėkite naudojimo instrukciją.
3. Būkite budrūs, stebėkite, ką darote, ir vadovaukitės sveiku protu, kai naudojate įrankį. Nenaudokite įrankio, kai esate pavargę, nesveikuojate arba kol veikia vaistai, alkoholis ar narkotikai. Dirbant su įrankiu užtenka vienos neatidumo akimirkos ir galima rimtai susižeisti.

4. Venkite naudoti įrankį esant blogam orui, ypač jei gali žaibuoti.
5. Vadovaukitės nacionalinėmis ir vietinėmis taisyklėmis, skirtomis lauko elektriniams įrankiams naudoti.

Įrankio naudojimo paskirtis

Šis įrankis skirtas tik žolei, piktžolėms, krūmams ir atžalynams pjauti. Niekada nenaudokite įrankio jokiems kitiems tikslams, pavyzdžiui, dekoratyviems augalams ar gyvatvorėms karpyti. Naudodami ne pagal paskirtį galite rimtai susižeisti.

Asmeninės apsaugos priemonės

1. Visada dėvėkite storas, ilgas kelnes, tvirtus batus, pirštines ir marškinius ilgomis rankovėmis. Nedėvėkite laisvų rūbų, laisvai kabančių papuošalų, trumpų kelnų, sandalų arba nebūkite basi. Susiriškite plaukus virš pečių lygio.
2. Visada užsidėkite šalma, kai yra krintančių daiktų pavojus.
3. Kai naudojate įrenginį, visada užsidėkite apsauginius akinius akims nuo sužalojimo apsaugoti. Akiniai turi atitikti ANSI Z87.1 JAV, EN 166 Europoje arba AS/NZS 1336 Australijoje / Naujojoje Zelandijoje. Australijoje / Naujojoje Zelandijoje taip pat teisiškai privaloma naudoti veido skydelį.

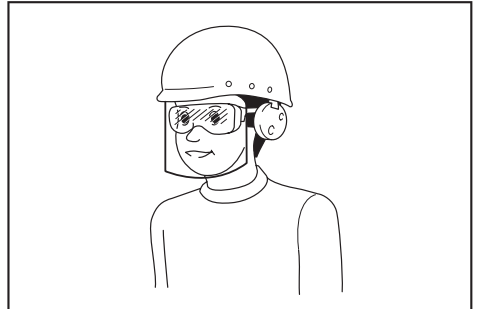

Darbdavys privalo užtikrinti, kad įrankio operatoriai ir kiti šalia jo darbo vietos esantys asmenys naudotų tinkamas apsaugos priemones.

4. Užsidėkite ausų apsaugas, pvz., ausines. Dėl triukšmo galima prarasti klausą.
5. Visuomet avėkite tvirtus batus neslidžiais padais. Jie apsaugo kojas nuo sužeidimų ir užtikrina tinkamą pusiausvyrą.
6. Jei reikia, užsidėkite kaukę nuo dulkių.

Paruošimas prieš naudojimą

1. Prieš pradėdami naudoti šį įrankį, patikrinkite, ar jį saugu naudoti:
 - Patikrinkite, ar nėra kuro nuotėkių.
 - Patikrinkite, ar tvirtinimo detalės yra vietoje ir saugiai užfiksuotos.
 - Pakeiskite pažeistas dalis.
 - Patikrinkite, ar tinkamai sumontuotas ir saugiai pritvirtintas pjovimo įrankis.
 - Patikrinkite, ar pjovimo įrankio apsauga tinkamai uždėta, kaip nurodyta šioje instrukcijoje.

- Patikrinkite, ar lengvai ir tinkamai veikia droselio gaidukas, atlaisvinimo svirtis ir kitos valdymo svirtys.
- Nuvalykite rankenas, kad galėtumėte tinkamai valdyti įrankį.
- Patikrinkite, ar rankenos sumontuotos taip, kaip aprašyta šioje instrukcijoje.

Nepaisant šių nurodymų, galima sunkiai susižeisti.

2. Naudokite aštrią geležtę. Išmeskite geležtes, kurios yra sulenktos, deformuotos, įtrūkusios, sugadintos, įskeltos arba kitaip pažeistos. Atbukusi geležtė gali užsikabinti ir sukelti atatrąką.
3. Visada naudokite visas reikiamas dalis, kad tinkamai užfiksuotumėte geležtę. Dėl netinkamai pritvirtintų dalių geležtė gali atšokti ir sunkiai sužaloti operatorių bei (arba) šalia esančius asmenis.

Kuro papildymas

1. Prieš pildami kuro, išjunkite variklį. Saugokitės kibirkščių ir atviros liepsnos. Niekada nerūkykite, papildydami kuro atsargas. Kitaip gali gaisras ir (arba) sprogimas.
2. Kuro atsargas papildykite lauke. Kuro atsargų papildymas uždaroje patalpoje gali sukelti sprogimą dėl kuro garų.
3. Venkite kontakto su kuru arba varikline alyva. Neįkvėpkite kuro garų. Išsiliejus kuro ar alyvos, nedelsdami nuvalykite juos nuo įrankio ir (arba) žemės. Jei kuro išsiliejo ant drabužių, nedelsdami juos pakeiskite, kad neužsidegtų.
4. Papildę kuro atsargas, kruopščiai užsukite kuro bako dangtelį ir patikrinkite, ar nėra kuro nuotėkių. Prieš įjungdami variklį, pasitraukite bent 3 m (10 pėdų) nuo kuro tiekimo šaltinio ir vietos.
5. Kurą vežkite ir laikykite tik patvirtintose talpyklose. Neleiskite vaikams prisitarti prie laikomo kuro.

Krūmapjovės paleidimas

1. Įjungdami ar naudodami įrankį, įsitinkinkite, kad arčiau nei 15 m (50 pėdų) atstumu nebūtų vaikų, pašalinių asmenų ir gyvūnų. Be to, pašaliniai asmenys turėtų dėvėti akių apsaugą, nes išlieka pavojus susižeisti skriejančiais objektais. Priešingu atveju netikėtas pašalinio asmens veiksmas ar geležtės atatrąka gali sunkiai sužaloti operatorių ir (arba) pašalinius asmenis.
2. Įjunkite ir naudokite įrankį tik lauke, gerai vėdinamoje vietoje. Naudojimas uždaroje ar blogai vėdinamoje patalpoje gali sukelti mirtį dėl uždušimo arba apsinuodijimo anglies monoksidu.
3. Prieš įjungdami šį pjovimo įrankį, įsitinkinkite, ar jis nesiliečia prie jokių kietų objektų, pavyzdžiui, šakų, akmenų ir pan., nes įjungus įrankį gali įvykti atatrąka.
4. Jei pjovimo įrankis sukasi tuščiaja eiga, sureguliuokite tuščiosios eigos greitį taip, kad jis sustotų, veikdamas tuščiaja eiga. Priešingu atveju atsitiktinis kontaktas su judančiu pjovimo įrankiu gali sukelti rimtą sužalojimą.
5. Jei pastebėjote gedimą, nedelsdami išjunkite variklį.

Transportavimas

1. Veždami įrankį, išjunkite variklį. Kitaip atsitiktinai įsijungus įrankiui, galimi sužalojimai.
2. Veždami įrankį, visada uždėkite gaubtą ant pjovimo peilio. Prielietę neuždengtus asmenis galite susižaloti.
3. Jei vežate įrankį automobiliu, būtinai tinkamai jį padėkite, kad iš jo netekėtų kuras.
4. Nešdami įrankį, jį visą pakelkite nuo žemės. Tempdami įrankį, galite pažeisti kuro baką ir sukelti kuro nuotėkį, kuris gali sukelti gaisrą.

Naudojimas

1. Naudokite įrankį tik esant geram apšvietimui ir matomumui. Naudodami įrankį tamsoje arba esant blogam matomumui, galite sukelti netikėtą avariją.
2. Žiemos metu saugokitės slidžių ar šlapių vietų, ledo ir sniego, kad išvengtumėte paslydimo pavojaus.
3. Kai kas nors prisitartina, sustabdykite variklį. Kitu atveju besisukantis pjovimo įrankis gali atsitrenkti į pašalinį asmenį, o tai gali baigtis sunkiu sužeidimu.
4. Prieš naudojimą išvalykite darbo plotą. Pašalinkite visus objektus, pavyzdžiui, uolienas, stiklo šukes, vinis, vielas arba virves, kurie gali būti įstrigti ar įsivelti į pjovimo priėdą. Pašaliniai daiktai ir dalelės gali sugadinti pjovimo įrankį ir sukelti pavojingą atatrąką.
5. Kad tolygiai valdytumėte įrankį, jį naudodami atlikite šiuos veiksmus:
 - Tvirtai laikykite įrankį abiem rankomis dešinėje pusėje.
 - Užkabinkite įrankį ant savo peties (pečių), naudodami perpetinį diržą.
 - Tvirtai stovėkite ant žemės. Niekada nedirbkite, stovėdami ant kopėčių arba medyje.
 - Venkite pjauti per didelį plotą.
 - Laikykite pjovimo įrankį žemiau liemens.
 - Visas kūno dalis laikykite toliau nuo besisukančio pjovimo įrankio ir įkaitusio paviršiaus.
6. Tokie veiksmai mažina susižalojimo pavojų.
7. Jeigu tarp pjovimo įrankio ir apsauginio gaubto įstrigtų piktžolių arba šakų, prieš jas šalindami, visada išjunkite variklį. Kitaip atsitiktinai sukantis asmenims, galimi sužalojimai.
8. Niekada nepaleiskite ar nenumeskite įrankio, nebent įvyktų nelaimingas atsitikimas. Jei įrankis nukrito ar į ką nors atsitrenkė, nedelsdami patikrinkite, ar nėra kuro nuotėkių, taip pat patikrinkite apsauginius prietaisus ir galimus pažeidimus. Naudojant įrankį su veikimo triktimi, galimas sužalojimas ir (arba) gaisras.
9. Pjovimo įrankį apžiūrėkite dažnai arba nedelsdami po to, kai jis atsitrenkia į akmenį ar kitą kietą daiktą. Jei pjovimo įrankis sugenda jį naudojant, sugedusi dalis gali nuskrieti ir sužaloti.
10. Apžiūrėdami, valydami arba pakeisdami pjovimo įrankį, sustabdykite variklį. Antraip pjovimo įrankis gali netikėtai pasisukti, o tai gali baigtis sunkiu sužeidimu.

10. **Stabdydami variklį arba atleisdami droselio gaiduką, tinkamai suvaldykite įrankį, kol pjovimo įrankis visiškai sustos.** Iš inercijos besisukantis diskas gali sužaloti.
11. **Prieš pradėdami pjauti, palaukite, kol pjovimo įrankis pasieks pakankamą pjovimo greitį.** Tai sumažina atatrunkos ir piktžolių įspainiojimo pavojų.
12. **Pailsėkite, kad dėl nuovargio neprarastumėte gebėjimo valdyti įrankį.** Rekomenduojame kas valandą pailsėti nuo 10 iki 20 minučių.
13. **Sustabdykite variklį ir padėkite įrankį į saugią vietą poilsio pertraukų metu ir tuomet, kai paliekate įrankį be priežiūros.** Tai užkirs kelią netikėtoms avarijoms.
14. **Nelieskite variklio ir jo duslintuvo arba nedėkite jų ant degių medžiagų, kai variklis veikia arba iš karto po to, kai jį sustabdėte, nes jie yra įkaitę.** Galite nudegti ir (arba) gali kilti gaisras.

Pjovimo įrankiai

1. **Naudokite jūsų darbui tinkamą pjovimo įrankį.**
 - Nailoninės pjovimo galvutės (vielinių žolapjovių galvutės) tinka vejų žolei pjauti.
 - Metalinei peiliai tinka piktžolėms, aukšta žolė, krūmams, krūmokšniams, krūmynams, atžalynams, sąžalynams ir pan. pjauti.
- Visada tinkamai naudokite pjovimo įrankio apsauginį gaubtą, pritaikytą naudojamam pjovimo įrankiui.**
2. **Naudodami nailoninę pjovimo galvutę, naudokite tik lanksčią, nemetalinę liniją, kaip rekomenduojama šioje instrukcijoje.** Niekada nenaudokite vielos arba vielinio lyno. Jie gali nulūžti ir tapti pavojingais šoviniiais.
3. **Niekada nenaudokite iš daug grandžių sudarytų besisukančių grandinių, spragilų tipo peilių arba peilių, kurių nerekomenduojama naudoti šioje instrukcijoje.** Antraip galima sunkiai susižeisti.
4. **Naudodami metalinį peilį, visuomet mūvėkite pirštines ir uždėkite gaubtą ant peilių.** Peiliai gali įpjauti neapsaugotas rankų vietas.
5. **Naudodami metalinius peilius, venkite „atatrunkos“ ir visada būkite pasiruošę atsitiktinei atatrunkai.** Žr. skyrį *Atatrunka*.

Atatrunka (peilio sviedimas)

Atatrunka (peilio sviedimas) gali įvykti, kai besisukantis peiliai susiliečia su objektu, kurio iš karto nenujauja. Ji gali būti tokia stipri, kad pastumtų įrankį ir (arba) operatorių bet kuria kryptimi, todėl operatorius gali nesuvaldyti įrankio ir sunkiai susižeisti. Atatrunka gali įvykti be įspėjimo, jei peiliai užsikabina, užstringa arba sulinksta, ir labiau tikėtina, kad tai įvyks tose vietose, kuriose sunku matyti pjaunamą medžiagą.

Atatrunka dažniausiai įvyksta tada, kai peilis kietas medžiagas, krūmus ir 3 cm arba didesnio skersmens medžius pjauna dalimi, atitinkančia laikrodžio ciferblato dalį tarp 12 ir 2 valandos.

► Pav.1

Norėdami išvengti atatrunkos:

1. **Pjunkite peilio dalimi, atitinkančia laikrodžio ciferblato dalį nuo 8 iki 11 valandos.**
2. **Mojuokite įrankiu pusrūčiais iš dešinės į kairę, lyg pjautumėte žolę dalgiu.** Tai leidžia tinkamam peilio segmentui liestis su pjaunamais augalais.
3. **Niekada nepjunkite peilio dalimi, atitinkančia laikrodžio ciferblato dalį nuo 12 iki 2 valandos.**
4. **Niekada nepjunkite ta peilio dalimi, kuri atitinka laikrodžio ciferblato dalį nuo 11 iki 12 valandos ir nuo 2 iki 5 valandos, nebent būtumėte kvalifikuoti bei patyrę operatoriai ir tai darytumėte savo pačių rizika.**

► Pav.2

5. **Niekada nenaudokite pjovimo peilių arti kietų medžiagų, pavyzdžiui, tvorų, sienų, medžių kamienų ir akmenų.**
6. **Niekada nelaikykite pjovimo peilių vertikaliai, atlikdami tokius darbus kaip gyvatvorių formavimas ir karpymas.**
7. **Venkite naudoti įrankį tose vietose, kuriose sunku matyti pjaunamą objektą.**

Vibracija

Per didelė vibracija pažeidžia operatoriaus kraujagysles arba nervų sistemą. Dėl vibracijos pirštuose, rankose ar riešiuose atsiranda tokių simptomų: nejutrumas (nutirpimas), dilgčiojimas, skausmas, dūrimo pojūtis, odos spalvos ar odos pasikeitimas. Pajutę bet kurį iš šių simptomų, kreipkitės į gydytoją.

Siekdami sumažinti pavojų susirgti „pirštų balimo liga“, dirbdami rankas laikykite šiltai ir tinkamai techniškai prižiūrėkite įrankį bei priedus.

Techninė priežiūra

1. **Įrankio techninė priežiūra privalo būti atliekama mūsų įgaliotuose techninio aptarnavimo centruose, naudojant tik identiškas keičiamąsias dalis.** Naudokite tik originalias atsargines dalis ir priedus, tiekiamus bendrovės „Makita“. Netinkamas remontas ir prasta techninė priežiūra gali sutrumpinti įrankio naudojimo laiką ir padidinti nelaimingų atsitikimų pavojų.
2. **Niekada nekeiskite ir nepašalinkite įrankio sudedamųjų dalių.** Dėl to gali kiltis gaisras ir (arba) galite sunkiai susižaloti.
3. **Po naudojimo išvalykite įrankį ir patikrinkite, ar tvirtai priveržti visi varžtai ir veržlės.**
4. **Patikrinkite pjovimo įrankio, pjovimo įrankio gaubto ir perpetinio diržo būklę.** Pjovimo peiliai turi būti aštrūs. Niekada netiesinkite ir nevirinkite pažeistų pjovimo įrankių.

Kiti nurodymai

1. **Visada laikykite įrankį užrakintose patalpose ir su tuščiu kuro baku.**
2. **Atkreipkite dėmesį į aplinką.** Venkite nereikalingo droselio veikimo dėl mažesnės taršos ir triukšmo. Tinkamai sureguliuokite karbiuratorių.
3. **Nejunkite variklio, jeigu sugedęs išmetimo sistemos duslintuvas.**

Pirmoji pagalba

1. Nelaimingų atsitikimų atveju įsitikinkite, kad pirmosios pagalbos dėžutė būtų netoli pjovimo veiksmų atlikimo vietos. Jei panaudojote kokių nors pirmosios pagalbos priemonių, tuoj pat papildykite rinkinį.
2. Kreipdamiesi pagalbos, pateikite šią informaciją:
 - nelaimingo atsitikimo vietą;
 - kas atsitiko;
 - sužeistųjų skaičių;
 - sužeidimo tipą;
 - savo vardą ir pavardę.

Papildomi nurodymai dėl saugumo

1. Kai toje pačioje vietoje dirba du arba daugiau operatorių, tarp jų turi būti išlaikomas didesnis nei 15 m (50 pėdų) atstumas, kad būtų išvengta nelaimingo atsitikimo. Be to, paskirkite asmenį, kuris stebėtų atstumą tarp operatorių. Jei į darbo sritį patenka asmuo ar gyvūnas, nedelsdami sustabdykite veiksmus.
2. Naudokite tik tuos pjovimo įrankius, ant kurių nurodytas sukimosi greitis prilygsta arba viršija ant įrankio nurodytą sukimosi greitį.
3. Prieš naudojimą būtinai nuimkite gaubtą nuo pjovimo peilių.

DALIŲ APRAŠYMAS

EM403MP, EM404MP

- Pav.3: 1. Dangtelis 2. Vamzdis 3. Apsauginis gaubtas (universalus) 4. Apsauginio gaubto ilginamoji dalis 5. Pjaustytuvas

EM405MP, EM406MP

- Pav.4: 1. Dangtelis 2. Vamzdis 3. Apsauginis gaubtas (siauras) 4. Pjaustytuvas

SURINKIMAS

⚠️ ĮSPĖJIMAS: Prieš surinkdami arba reguliuodami įrangą, išjunkite variklį ir išimkite uždeginimo žvakę arba akumuliatoriaus kasetę. Antraip pjovimo įrankis arba kitos dalys gali pajudėti, o tai gali baigtis sunkiu sužeidimu.

⚠️ ĮSPĖJIMAS: Prieš naudodami pjovimo peilį, užsimaukite apsaugines pirštines. Surenkant arba reguliuojant įrankį jūsų pirštai gali liestis su pjovimo peiliu, todėl galite sunkiai susižeisti.

⚠️ ĮSPĖJIMAS: Kai surenkate arba reguliuojate įrankį, visada jį nuleiskite. Surenkant arba reguliuojant įrangą esant stačiai padėčiai, galima sunkiai susižaloti.

⚠️ ĮSPĖJIMAS: Laikykitės įspėjimų ir atsargumo priemonių, nurodytų skyriuje SAUGUMO ĮSPĖJIMAI ir galios įrenginio naudojimo instrukcijoje.

Tinkamas pjovimo įrankio ir apsauginio gaubto derinys

⚠️ PERSPĖJIMAS: Visada naudokite tinkamą pjovimo įrankio ir apsauginio gaubto derinį. Netinkamas apsauginis gaubtas gali neapsaugoti jūsų nuo skriejančių nuolaužų ir akmenų. Tai taip pat gali turėti įtakos įrankio pusiausvyrai, todėl galite sunkiai susižaloti.

Modelis	Pjovimo įrankis	Apsauginis gaubtas
EM403MP EM404MP	Metalinis peilis (su veržle, dangteliu ir veržtuvo poveržle)	Apsauginis gaubtas (universalus)
	Nailoninė pjovimo galvutė / plastikinis peilis	Apsauginis gaubtas (universalus) su apsauginio gaubto ilginamąja dalimi
EM405MP EM406MP	Nailoninė pjovimo galvutė / plastikinis peilis	Apsauginis gaubtas (siauras)

Apsauginio gaubto (pjovimo įrankio apsaugos) montavimas

⚠️ PERSPĖJIMAS: Jokiais atvejais nenaudokite pjovimo įrankio be tinkamos apsaugos.

⚠️ PERSPĖJIMAS: Visada naudokite pjovimo įrankį su tinkamu apsauginio gaubto deriniu. Priešingu atveju kontaktas su pjovimo įrankiu gali sukelti rimtų sužalojimų.

PASTABA: Reguliariai priveržkite varžtus, esančius ant apsauginio gaubto. Vienodai priveržkite kairinį ir dešinį varžtus, kad tarpas tarp veržtuvo ir apsauginio gaubto būtų vienodas.

Varžtais pritvirtinkite apsauginį gaubtą prie veržtuvo.

Apsauginis gaubtas (universalus)

► **Pav.5:** 1. Veržtuvas 2. Apsauginis gaubtas

Apsauginis gaubtas (siauras)

► **Pav.6:** 1. Veržtuvas 2. Apsauginis gaubtas
3. Pjaustytuvas

⚠️ PERSPĖJIMAS: Būkite atsargūs, kad nesusižeistumėte pjaustytuvu, sumontuotu ant apsauginio gaubto.

PASTABA: Ant apsauginio gaubto įrengtas pjaustytuvas laiko nailoninę vielą geriausio pjovimui ilgio.

EM403MP ir EM404MP modeliams

Norėdami sumontuoti apsauginio gaubto ilginamąją dalį, įkiškite apsauginio gaubto ilginamąją dalį į apsauginį gaubtą, tada užkabinkite spaustukus. Įsitinkinkite, kad ant apsauginio gaubto ilginamosios dalies esančios auselės įsistatytų į apsauginiame gaubte esančias angas.

► **Pav.7:** 1. Apsauginis gaubtas (universalus)
2. Spaustukas 3. Apsauginio gaubto ilginamoji dalis 4. Pjaustytuvas (vidinis) 5. Anga 6. Auselė

Kad išimtumėte apsauginio gaubto ilginamąją dalį iš apsauginio gaubto, atlaisvinkite spaustukus ir ją ištraukite.

⚠️ PERSPĖJIMAS: Įsitinkinkite, ar gerai įstatėte apsauginio gaubto ilginamąją dalį, kol ji bus visiškai įkišta. Antraip apsauginio gaubto ilginamoji dalis gali nukristi ir sunkiai sužaloti.

⚠️ PERSPĖJIMAS: Būkite atsargūs, kad nesusižeistumėte į pjaustytuvą, sumontuotą ant apsauginio gaubto ilginamosios dalies.

PASTABA: Ant apsauginio gaubto ilginamosios dalies įrengtas pjaustytuvas laiko nailoninę vielą geriausio pjovimui ilgio.

Pjovimo įrankio montavimas

⚠️ PERSPĖJIMAS: Būtinai naudokite originalius „Makita“ pjovimo įrankius.

⚠️ PERSPĖJIMAS: Sumontavę būtinai išimkite šešiakampį veržliaraktį.

PASTABA: Montuodami pjovimo įrankį, apverskite įrankį, kad būtų lengviau atlikti procedūrą.

Metallinių peilių įstatymas

EM403MP ir EM404MP modeliams

⚠️ PERSPĖJIMAS: Naudodami metalinį peilį, visuomet mėvėkite pirštines ir uždėkite gaubtą ant peilių.

⚠️ PERSPĖJIMAS: Metallinių peilių išorinis skersmuo turi būti 230 mm (9"). Niekada nenaudokite didesnių nei 230 mm (9") išorinio skersmens peilių.

⚠️ PERSPĖJIMAS: Metalinis peilis turi būti aštrus ir be jokių įtrūkimų ar įskilimų. Jei naudojimo metu metalinis peilis atsitrenkia į akmenį, sustabdykite variklį ir nedelsdami patikrinkite peilius.

⚠️ PERSPĖJIMAS: Pagaląskite arba pakeiskite metalinį peilį kas tris darbo valandas.

⚠️ PERSPĖJIMAS: Nuimti arba uždėti peiliams visada naudokite pridėtą veržliaraktį (-čius).

Taikytini peiliai

Metallinis peilis (2 dantų)



Metallinis peilis (3 dantų)



Metallinis peilis (4 dantų)



Metallinis peilis (8 dantų)



1. Įstatykite imtuvo poveržlę į veleną.
2. Įkiškite šešiakampį veržliaraktį į angą pavaru dėžėje, kad užrakintumėte veleną. Sukite veleną, kol šešiakampis veržliaraktis bus visiškai įkištas.
3. Sumontuokite metalinį peilį ant imtuvo poveržlės.
4. Uždėkite veržtuvo poveržlę ir dangtelį, tada saugiai priveržkite veržlę.
Tvirtinimo sukimo momentas: 16 - 23 N•m

5. Ištraukite šešiakampį veržliaraktį.

► **Pav.8:** 1. Veržlė 2. Dangtelis 3. Veržtuvo poveržlė
4. Metalinis peilis 5. Imtuvo poveržlė
6. Velenas 7. Šešiakampis veržliaraktis

► **Pav.9:** 1. Lizdinis raktas 2. Šešiakampis veržliaraktis
3. Priveržti

Įsitikinkite, kad ant peilio ir apsauginio gaubto esančios rodyklės rodytų tą pačią kryptimi.

► **Pav.10**

Išimdami metalinius peilius, atlikite tuos pačius veiksmus atvirkštine tvarka.

PASTABA: Ant peilio tvirtinimo veržlės esanti guminė dalis laikui bėgant susidėvi. Pakeiskite veržlę, jeigu ji susidėvi arba deformuojasi.

Nailoninės pjovimo galvutės montavimas

▲PERSPĖJIMAS: Jei naudojimo metu nailoninė pjovimo galvutė atsitrenkia į akmenį, sustabdysite variklį ir nedelsdami patikrinkite galvutę.

1. Uždėkite imtuvo poveržlę ant veleno.
 2. Įkiškite veržliaraktį per pavaru dėžėje esančią angą.
 3. Prisukite nailoninę pjovimo galvutę ant veleno.
 4. Sumontavę nailoninę pjovimo galvutę, ištraukite šešiakampį veržliaraktį.
- **Pav.11:** 1. Nailoninė pjovimo galvutė 2. Imtuvo poveržlė 3. Velenas 4. Šešiakampis veržliaraktis 5. Priveržti

Plastikinio peilio sumontavimas

Pasirenkamas priedas

▲PERSPĖJIMAS: Jeigu dirbant plastikinis peilis netyčia atsitrenktų į akmenį arba kitą kietą objektą, išjunkite įrankį ir apžiūrėkite, ar peilis neapgadintas. Jeigu plastikinis peilis būtų apgadintas, tuoj pat jį pakeiskite. Naudojant apgadintą pjovimo įrankį, galima sunkiai susižaloti.

▲PERSPĖJIMAS: Sumontavę būtinai išimkite šešiakampį veržliaraktį.

PASTABA: Būtinai naudokite originalų „Makita“ plastikinį peilį.

► **Pav.12:** 1. Plastikinis peilis 2. Imtuvo poveržlė
3. Velenas 4. Šešiakampis raktas
5. Priveržti

1. Uždėkite imtuvo poveržlę ant veleno.
2. Pro pavaru dėžėje esančią skylę įkiškite šešiakampį veržliaraktį ir sukite veleną tol, kol jis bus užfiksuotas.
3. Sumontuokite plastikinį peilį tiesiai ant srieginio veleno ir priveržkite.
4. Ištraukite šešiakampį raktą.

Norėdami nuimti plastikinį peilį, laikydami imtuvo poveržlę šešiakampiu veržliaraktčiu, sukite jį pagal laikrodžio rodyklę.

Priedo vamzdžio sumontavimas

▲PERSPĖJIMAS: Po montavimo visada patikrinkite, ar priedo vamzdis užfiksuotas. Netinkamai sumontavus, priedas gali nukristi nuo galios įrenginio ir sužaloti.

Privirtinkite priedo vamzdį prie galios įrenginio.

1. Pasukite svirtį priedo link.

► **Pav.13:** 1. Svirtis

2. Sutapdinkite kaištį su rodyklės žyma ir kiškite priedo vamzdį, kol iššoks atlaisvinimo mygtukas.

► **Pav.14:** 1. Atlaisvinimo mygtukas 2. Rodyklės žyma
3. Kaištis

3. Pasukite svirtį link galios įrenginio.

► **Pav.15:** 1. Svirtis

Pasirūpinkite, kad svirties paviršius būtų lygiagretus vamzdžio atžvilgiu.

Norėdami nuimti vamzdį, pasukite svirtį priedo link ir ištraukite vamzdį, tuo pačiu metu spausdami atlaisvinimo mygtuką.

► **Pav.16:** 1. Atlaisvinimo mygtukas 2. Svirtis 3. Vamzdis

NAUDOJIMAS

▲ISPĖJIMAS: Laikykitės įspėjimų ir atsargumo priemonių, nurodytų skyriuje SAUGUMO ĮSPĖJIMAI ir galios įrenginio naudojimo instrukcijoje.

▲ISPĖJIMAS: Jei pjovimo įrankis juda tuščiaja eiga, sureguliuokite tuščiosios eigos greitį taip, kad variklis sustotų. Kitaip negalėsite sustabdyti pjovimo įrankio išjungtu droseliu, todėl galite sunkiai susižaloti.

Pakabos padėties ir perpetinio diržo reguliavimas

▲ISPĖJIMAS: Nenaudokite įrankio, jei negalite reguliuoti pakabos padėties ir perpetinio diržo ilgio, kaip pavaizduota iliustracijoje. Įrankio su netinkamu svorio balansu naudojimas gali priversti pjovimo įrankio kilimą aukštyn ir gali kilti susižalojimo pavojus.

Keičiant priedą kitu, gali pasikeisti įrankio svorio balansas. Tokiu atveju pareguliuokite pakabos padėtį ir perpetinio diržo ilgį.

► **Pav.17:** 1. Pakaba

Norėdami pakeisti pakabos padėtį, atlaisvinkite pakabos fiksavimo varžtą, tuomet nuimkite pakabą (A). Pareguliuokite pakabos padėtį ir perpetinio diržo ilgį, kad:

- pakaba būtų 750 mm arba aukščiau nuo žemės;
- pjovimo įrankis būtų 100–300 mm aukštyje nuo žemės ir
- neuždengta pjovimo įrankio dalis horizontaliai būtų 750 mm arba toliau nuo pakabos.

Sureguliuavę pakabos padėtį, saugiai priveržkite varžtą veržliaraktčiu arba atsuktuvu (priklausomai nuo galios įrenginio).

Nailoninės pjovimo galvutės naudojimas

Veikimo metu naudokite nailoninės pjovimo vielos galą pjovimui. Kadangi pjaunant nailoninę pjovimo vielą susidėvi ir sutrumpėja, operatorius turi ją tiesti rankiniu būdu. Kad tiectumėte nailoninę pjovimo vielą, stuktelkite nailoninę pjovimo galvutę į žemę, kol ji sukasi 6 000 min⁻¹.

PASTABA: Jeigu nailoninė viela netiekiamo, atsukite ją. Žr. veiksmus, aprašytus skyriuje TECHNINĖ PRIEŽIŪRA.

TECHNINĖ PRIEŽIŪRA

⚠️ISPĖJIMAS: Prieš atlikdami techninę įrangos priežiūrą arba apžiūrą, išjunkite variklį ir išimkite uždegimo žvakę arba akumuliatoriaus kasetę. Antraip pjovimo įrankis arba kitos dalys gali pajudėti, o tai gali baigtis sunkiu sužeidimu.

⚠️ISPĖJIMAS: Kai tikrinatė įrangą arba atliekatė jos techninės priežiūros darbus, visada ją nuleiskite. Surenkant arba reguliuojant įrangą esant stačiai padėčiai, galima sunkiai susižaloti.

⚠️ISPĖJIMAS: Laikykitės įspėjimų ir atsargumo priemonių, nurodytų skyriuje SAUGUMO ĮSPĖJIMAI ir galios įrenginio naudojimo instrukcijoje.

PASTABA: Niekada nenaudokite gazolino, benzino, tirpiklio, spirito arba panašių medžiagų. Gali atsirasti išblukimų, deformacijų arba įtrūkimų.

Bendroji patikra

- Priveržkite atsilaisvintus varžtus, varžles ir sraigčius.
- Patikrinkite, ar nėra pažeistų dalių ir peilių. Jei reikia, kreipkitės į įgaliotąjį techninės priežiūros centrą, kad juos pakeistų.

Pjovimo įrankio galandimas

⚠️ISPĖJIMAS: Negaląskite patys pjoviklio ašmenų. Rankinis galandimas sutrikdo pjoviklio ašmenų veikimą ir gali sukelti vibracijas bei sugadinti įrankį.

Kreipkitės į įgaliotąjį „Makita“ techninės priežiūros centrą, jei reikia išgaląsti ir sureguliuoti atbukusius pjovimo peilius.

Judamųjų dalių sutepimas

PASTABA: Laikykitės tepimo dažnumo ir naudojamo tepalo kiekio nurodymų. Kitu atveju judančios dalys gali būti sugadintos dėl nepakankamo tepimo.

Pavaros dėžė:

⚠️ISPĖJIMAS: Netepkite dalių, kai pavarų dėžė yra karšta. Karšta pavarų dėžė gali nudeginti.

Tepkite tepalu („Shell Alvania 2“ arba atitinkamu tepalu) pavarų dėžę pro tepimo angą kas 30 darbo valandų.

► Pav.18: 1. Tepimo anga

Varančioji ašis:

Tepkite tepalu („Shell Alvania 2“ arba atitinkamu tepalu) pavarų dėžę pro tepimo angą kas 30 darbo valandų.

► Pav.19

PASTABA: Originalaus „Makita“ tepalo galite įsigyti iš savo vietinio „Makita“ pardavimo atstovo.

Nailoninės vielos keitimas

⚠️ISPĖJIMAS: Tiekimo stuktelint nailoninės pjovimo galvutės apsauginį gaubtą būtinai reikia tinkamai pritvirtinti prie korpuso, kaip aprašyta toliau. Tinkamai nepritvirtinus apsauginio gaubto, nailoninė pjovimo galvutė gali nuskrsti ir sunkiai sužeisti.

Nailoninės vietos pakeitimo būdai skiriasi, priklausomai nuo pjovimo įrankio tipo. Pakeiskite nailoninę vielą, jeigu ji nebetiekiamo.

Skirta „Ultra Auto 4“

► Pav.20

Skirta „B&F 4“

► Pav.21

Skirta „B&F Z5“

► Pav.22

Skirta „Bump & Feed“ tipui

► Pav.23

„Proulx“

► Pav.24

PASTABA: Prieš keisdami, išimkite likusį nailono trosą. Sukite ritę pagal laikrodžio rodyklę tol, kol likęs trosas bus įtrauktas, ir tada ištraukite nuo ritės viršaus.

Plastikinio peilio pakeitimas

Jeigu peilis nusidėvėjo arba sulūžo, pakeiskite jį.

► Pav.25

Montuojant plastikinį peilį, ant peilio esančios rodyklės kryptis turi sutapti su ant apsauginio gaubto esančios rodyklės kryptimi.

Laikymas

⚠️ ĮSPĖJIMAS: Laikykites įspėjimų ir atsargumo priemonių, nurodytų skyriuje SAUGUMO ĮSPĖJIMAI ir galios įrenginio naudojimo instrukcijoje.

Kai nenaudojate krūmapjovės priedo, atskirto nuo galios įrenginio, uždėkite dangtelį ant veleno galo.

► Pav.26

Tikrinimo ir techninės priežiūros intervalai

Veikimo valandos		Prieš naudojimą	Kasdien (10 h)	30 h
Visas prietaisas	Apžiūrėkite, ar nėra apgadintų dalių	✓	-	-
Visi fiksavimo varžtai ir veržlės	Priveržti	✓	-	-
Pavarų dėžė	Tepkite tepalu	-	-	✓
Varančioji ašis	Tepkite tepalu	-	-	✓
Pjoviklio ašmenys	Apžiūrėkite, ar nėra pažeidimų	✓	✓	-
Galios įrenginys	Žr. galios įrenginio naudojimo instrukciją			

Kad gaminys būtų SAUGUS ir PATIKIMAS, jį taisyti, apžiūrėti ar vykdyti bet kokią kitą priežiūrą ar derinimą turi įgaliojatus kompanijos „Makita“ techninės priežiūros centras; reikia naudoti tik kompanijos „Makita“ pagamintas atsargines dalis.

GEDIMŲ ŠALINIMAS

Prieš atiduodami remontui, pirmiausia patys patikrinkite. Jei radote gedimą, kuris nėra paaiškintas vadove, nebandykite prietaiso ardyti. Toku atveju kreipkitės į „Makita“ įgaliotąjį priežiūros centrą ir remontui visada naudokite „Makita“ atsargines dalis.

Neįprasta būklė	Tikėtina priežastis (triktis)	Ištaisomoji priemonė
Variklio nepavyksta paleisti.	-	Žr. galios įrenginio naudojimo instrukciją.
Variklis greitai sustoja.	-	Žr. galios įrenginio naudojimo instrukciją.
Variklio greitis nedidėja.	-	Žr. galios įrenginio naudojimo instrukciją.
Pjovimo įrankis nesisuka. ⇒ Nedelsdami sustabdykite variklį.	Atsilaisvinęs pjovimo įrankio priedas Į pjovimo įrankį įsivėlė šakelė. Neįprastai veikia pavaros sistema	Tvirtai prisukite. Pašalinkite svetimkūnį Dėl remonto kreipkitės į įgaliotąjį techninės priežiūros centrą.
Neįprastai vibruoja pagrindinis skyrius. ⇒ Nedelsdami sustabdykite variklį.	Sugedęs, sulenktas arba susidėvėjęs pjovimo įrankis Atsilaisvinęs pjovimo įrankio priedas Sulūžo vienas nailoninės pjovimo vielos galas ir išsiderino nailoninė pjovimo galvutė. Netinkamai prijungtas pjovimo įrankio priedas Neįprastai veikia pavaros sistema	Pakeiskite pjovimo įrankį. Tvirtai prisukite. Tiekite nailoninę pjovimo vielą, stuktelėdami nailoninę pjovimo galvutę į žemę. Tinkamai prijunkite priedą. Dėl remonto kreipkitės į įgaliotąjį techninės priežiūros centrą.
Pjoviklio ašmenys iš karto nenustoja veikti. ⇒ Nedelsdami sustabdykite variklį.	Netinkamai veikia galios įrenginys.	Žr. galios įrenginio naudojimo instrukciją.
Netiekama nailoninė pjovimo viela.	Viola susidėvėjusi arba susipainiojusi ritėje.	Atsukite vielą.
Nailoninė pjovimo viela nėra nupjauta tinkamo ilgio.	Vielos pjaustytuvas ant apsauginio gaubto yra pažeistas arba jo nėra. Viola tęsiasi už apsauginio gaubto.	Dėl remonto kreipkitės į įgaliotąjį techninės priežiūros centrą. Atsukite vielą.

SISUKORD

TEHNILISED ANDMED	65	TÖÖRIISTA KASUTAMINE	71
OHUTUSHOIATUSED	66	HOOLDUS	72
OSADE KIRJELDUS	69	VEAOTSING	73
KOKKUPANEK	69		

TEHNILISED ANDMED

Mudel:	EM403MP	EM404MP	EM405MP	EM406MP
Mõõtmed: pikkus × laius × kõrgus (ilma lõikeriistata)	876 mm × 392 mm × 225 mm		876 mm × 187 mm × 232 mm	
Netokaal	1,5 kg		1,3 kg	
Lõikeläbimõõt	Metallist lõiketera	230 mm		-
	Nailonist lõikepea	420 mm		
Ülekandearv	14:19	13:21	14:19	13:21

- Meie pideva uuringu- ja arendusprogrammi tõttu võidakse tehnilisi andmeid muuta ilma sellest ette teatamata.
- Tehnilised andmed võivad riigiti erineda.
- Kaal EPTA-protseduuri 01/2014 kohaselt

Heakskiidetud mootorseade

See tarkiv on heaks kiidetud ainult järgmis(t)e mootorseadme(te)ga kasutamiseks:

- EX2650LH universaalne mootorajam
- DUX60 juhtmeta universaalne mootorajam

!HOIATUS: Ärge kasutage tarkivikut koos heakskiitmata mootorajamiga. Heakskiiduta kombinatsioon võib tuua kaasa raske kehavigastuse.

Sümbolid

Tarkiviku ja selles kasutusjuhendis kasutatakse järgmisi sümboliteid. Saage järgmistest definitsioonidest aru.

	Olge äärmiselt ettevaatlik ja tähelepanelik!
	Lugege juhendit.
	Kandke kiivrit, kaitseprille ja kõrvakaitsmeid!
	Alati tuleb kanda kaitsekindaid!
	Kandke tugevaid libisemiskindla tallaga jalatseid. Soovitavalt kandke terasest ninakapiga kaitsejalatseid!
	Kõrvalised isikud ei tohi asuda lähemal kui 15 m (50 ft).
	Lendavate objektide oht!



Tagasilööki!



Tööriista suurim lubatud töökiirus



Ainult EM405MP ja EM406MP puhul ärge kasutage metallist lõiketera.

Kavandatud kasutus

EM403MP ja EM404MP puhul

See tarkiv on ette nähtud ainult heakskiidetud mootorseadmega ühendatult muru, põõsaste, umbrohu ja alus- ja taimestiku lõikamiseks. Ärge kasutage tarkivikut muudel eesmärkidel. Tarkiviku väärkasutamine võib tuua kaasa raske kehavigastuse.

EM405MP ja EM406MP puhul

See tarkiv on ette nähtud ainult heakskiidetud mootorseadmega ühendatult muru ja õrnema umbrohu trimmimiseks. Ärge kasutage tarkivikut muudel eesmärkidel. Tarkiviku väärkasutamine võib tuua kaasa raske kehavigastuse.

!HOIATUS: Enne seadme kasutamist lugege nii tarkiviku kasutusjuhendit kui ka seda kasutusjuhendit. Hoiatuste ja juhiste eiramine võib põhjustada tõsise kehavigastuse.

EÜ vastavusdeklaratsioon

Ainult Euroopa riikide puhul

Meie kui tootjad: **Makita Europe N.V.**, ettevõtte aadress: **Jan-Baptist Vinkstraat 2 3070 Kortenberg BELGIUM**, volitame **Yasushi Fukaya** koostama tehnilist dokumenti ja deklareerime oma ainuvastutusel, et toode/tooted, tähistus: **võsalõikuri ja jõhvtrimmeri tarvik / jõhvtrimmeri tarvik**, tüübi/tüüpide tähistus: **EM404MP/EM406MP**, vastab kõikidele direktiivi **2006/42/EÜ** asjakohastele sätetele ja samuti järgmiste EÜ/EL-i direktiivide kõikidele asjakohastele sätetele: **2000/14/EÜ** ning on valmistatud kooskõlas järgmiste ühtlustatud standarditega: **EN ISO 11806-1:2011, EN 50636-2-91:2014**.

Deklaratsiooni koht ja kuupäev: **Kortenberg, Belgium. 30.6.2017**

Vastutav isik: **Yasushi Fukaya, direktor – Makita Europe N.V.**

4. Vältige masina kasutamist halbade ilmaolude korral, eriti kui valitseb äikesoht.
5. Järgige õues kasutatavate mootormasinade kasutamist sätestavaid riiklike ja kohalikke eeskirju.

Masina kasutusotstarve

Masin on mõeldud ainult rohu, umbrohu, pöösaste ja alustaimestiku lõikamiseks. Ärge kasutage masinat muudel eesmärkidel, näiteks servade piiramiseks või heki kärpimiseks. Ettenähtud kasutusotstarbest erinevatel eesmärkidel kasutamine võib põhjustada raske kehavigastuse.

Isikukaitsevahendid

1. Kandke alati tugevaid pikki pükse, tugevaid saapaid, kindaid ja pikkade käistega särki. Ärge kandke lahtisi riideid, ehteid, lühikesi pükse, sandaale ega olge paljajalu. Pange üle õlgade ulatuvad juuksed kinni.
2. Kohtades, kus eksisteerib langevate objektide oht, kandke alati kaitsekiivrit.
3. Kandke seadme kasutamisel silmade kaitsmiseks alati kaitseprille. Kaitseprillid peavad vastama USA-s ANSI Z87.1, Euroopas EN 166 või Austraalias / Uus-Meremaal AS/NZS 1336. Austraalias/Uus-Meremaal on näo kaitsmiseks nõutud seadusega ka näokaitse kasutamine.

OHUTUSHOIATUSED

Võsalõikuri ohutusnõuded

▲HOIATUS: Lugege läbi kõik masinaga kaasas olevad ohutusnõuded, juhised, illustatsioonid ja tehnilised andmed. Kõigist alljärgnevalt loetletud juhistest mitte kinni pidamine võib tuua kaasa süttimise ja/või raske vigastuse seadme kasutajale ja/või kõrvalseisjatele.

Hoidke edaspidisteks viideteks alles kõik hoiatused ja juhtnõõrid.

Hoiatustes ja ettevaatusabinõudes nimetatud terminid „võsalõikur“ ja „masin“ tähistavad tarvikut ja mootorseadme kombinatsiooni.

Hoiatustes ja ettevaatusabinõudes nimetatud termin „mootor“ tähistab mootorseadme mootorit või elektrimootorit.

Üldine ohutus

1. Esimest korda seadet kasutav või väheste kogemustega operaator peaks paluma edasimüüjalt masina kõikide kasutusoperatsioonide alast koolitust. Ärge laske kunagi masinat kasutada lastel, vähenenud füüsiliste, sensoorsete või vaimsete võimete või puudulike kogemuste ja teadmistega isikutel ega neil, kes ei ole juhistega tutvunud.
2. Soovitatav on laenata masinat ainult inimestele, kes on tõendanud vajalike kogemuste olemasolu. Alati andke kaasa ka kasutusjuhend.
3. Püsige ergas, jälgige pidevalt, mida teete, ning kasutage masinaga töötamisel tervet mõistust. Ärge kasutage masinat, kui olete väsinud, haige või narkootikumide, alkoholi või ravimite mõju all. Üks hetk tähelepanematust masinaga töötamisel võib põhjustada tõsisid vigastusi.

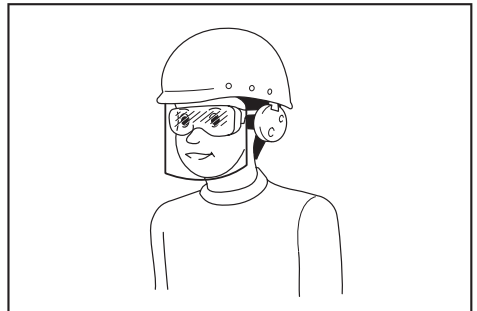

Tööandja kohustus on nõuda, et tööriista operaatorid ja teised tööpiirkonnas viibivad isikud kannaksid sobivat ohutusvarustust.

4. Kasutage kõrvakaitsmeid, näiteks kõrvaklappe. Kokkupuude müraga võib kahjustada kuulmist.
5. Kandke alati tugevaid mittelibiseva tallaga jalatähti. See kaitseb jalgu vigastuste eest ja tagab kindla jalgealuse.
6. Vajaduse korral kandke tolumaski.

Ettevalmistused enne kasutamist

1. Enne kasutamist kontrollige alati, et masin oleks töökorras.
 - Kontrollige kütuselekete puudumist.
 - Veenduge, et kõik kinnitvahendid oleks oma kohtadel ja kinnitatud.
 - Asendage kahjustatud osad uutega.
 - Veenduge, et löikeriistad oleks korralikult paigaldatud ja kindlalt kinnitatud.
 - Veenduge, et löikeriist oleks kinnitatud korralikult juhendis kirjeldatud kohale.

- Veenduge, et gaasitrikkel, lahtilukustuse hoob ja muud juhtlülitid töötaksid torgeta ja korralikult.
- Masina korralikuks kasutamiseks puhastage selle käepidemed.
- Veenduge, et käepidemed oleks paigaldatud juhendis kirjeldatud moel.

Nende juhiste eiramine võib põhjustada tõsise kehavigastuse.

2. **Kasutage teravat lõiketera.** Paindunud, kooldunud, möranenud, purunenud, täkkae või muul moel kahjustunud lõiketerad tuleb ära visata. Nüri tera puhul on tagasilöögid ja rebimised tõenäolisemad.
3. **Kasutage lõiketera korralikult kinnitamiseks alati kõiki vajalikke osi.** Valed kinnitusosad võivad põhjustada terade eemale lendamise ning põhjustada operaatorile ja/või kõrvalseisjatele raskeid kehavigastusi.

Tankimine

1. **Enne tankimist tuleb mootor seisata.** Hoidke eemale lahtistest lekidest ja sädemetest. Tankimise ajal on keelatud suitsetada. Muidu võib olla tulemuseks süttimine ja/või plahvatus.
2. **Tankige õues.** Suletud ruumis tankimisel võivad kütuseaurud plahvatada.
3. **Vältige kütuse ja mootoriõliga kokkupuutumist.** Ärge hingake kütuseaure sisse. Kütuse või õli mahinemisel pühkige masin ja/või maapind kohe puhtaks. Kütuse sattumisel riidele vahetage kohe riided, et vältida nende süttimist.
4. **Pärast tankimist sulgege hoolikalt paagi kork ja kontrollige kütuselekete puudumist.** Enne mootori käivitamist liikuge tankimiskohast vähemalt 3 m (10 jalga) kaugusele.
5. **Transportige ja hoidke kütust ainult selleks heakskiidetud mahutites.** Hoidke lapsed hoiustatud kütusest eemal.

Võsalõikuri käivitamine

1. **Hoidke lapsed, kõrvalseisjad ja koduloomad masina käivitamisel või kasutamisel vähemalt 15 m (50 jalga) eemal.** Lisaks peavad kõrvalseisjad kandma silmakaitseid, kuna eemale paiskuvad objektid võivad põhjustada vigastusi. Muidu võivad kõrvalseisjate ootamatud liigutused või tera tagasilööök põhjustada operaatorile ja/või kõrvalseisjatele raskeid kehavigastusi.
2. **Käivitage ja kasutage masinat ainult õues hea õhutusega piirkonnas.** Suletud või halva ventilatsiooniga piirkonnas võib masina kasutamine põhjustada lämbumise või süsinikmonooksiidi mürgistuse tulemusel surma.
3. **Enne käivitamist veenduge, et lõikeriist ei puutuks vastu tugevast materjalist esemeid (näiteks oksad, kivid jne), sest lõikeriist hakkab käivitamisel pöörlema.**
4. **Kui lõikeriist tühikäigul pöörleb, reguleerige tühikäik selliseks, et lõikeriist ei pöörleks.** Muidu võib juhuslik kokkupuude pöörleva lõikeriistaga põhjustada raske vigastuse.
5. **Probleemide täheldamisel seisake kohe mootor.**

Transportimine

1. **Seisake mootor transportimise ajaks.** Muidu võib ootamatu käivitumine põhjustada vigastusi.
2. **Masina transportimisel paigaldage alati lõiketera kate.** Kokkupuude paljastatud teradega põhjustab vigastuse.
3. **Kütuselekete vältimiseks tagage autos transportimisel masina ohutu asend.**
4. **Masina kandmisel tõstke terve masin maapinnalt lahti.** Masina lohistamine kahjustab kütusepaaki ja põhjustab kütuselekkeid, mis võib tuua kaasa süttimise.

Kasutamine

1. **Kasutage masinat ainult hea valguse ja nähtavuse korral.** Pimedas või halva nähtavuse korral kasutamine võib põhjustada ootamatu õnnetuse.
2. **Libisemise vältimiseks olge eriti tähelepanelik talvel, kui on libe, märg, jääne ja lumine.**
3. **Kui keegi teile läheneb, seisake mootor.** Muidu võib pöörlev lõikeriist minna vastu kõrvalseisjat ja põhjustada raske vigastuse.
4. **Puhastage tööpiirkond enne tööle asumist.** Eemaldage kivid, katkine klaas, naelad, traat jms, mis võivad eemale paiskuda või lõikeriista ümber kerida. Võõrkehad võivad kahjustada lõikeriista ja põhjustada ohtlikke tagasilööke.
5. **Masina püsivaks juhtimiseks tehke kasutamise ajal järgmist.**
 - Hoidke masinat mõlema käega kindlalt oma paremal küljel.
 - Riputage masin kandevooga oma õlale/õlgadele.
 - Tagage kindel asend. Ärge töötage redelil või puul.
 - Vältige küünitamist.
 - Hoidke tööriist vöökõrguselt madalamal.
 - Hoidke kõik oma kehaosad pöörlevast lõikeriistast ja kuumast pinnast eemal.

Selline tegevus vähendab vigastuse ohtu.

6. **Kui umbrohi või oksad jäävad lõikeriista ja kaitsme vahele, seisake mootor enne, kui asute ummistust puhastama.** Muidu võib terade ootamatu pöörlemine põhjustada raskeid vigastusi.
7. **Ärge laske masinal maha kukkuda ega visake masinat, välja arvatud hädaolukorras.** Kui masin peaks kukkuma või millegi vastu lööma, kontrollige kohe võimalikke kütuselekkeid, ohutusseadmeid ja muid võimalikke kahjustusi. Mitte töökorras masina kasutamine võib põhjustada vigastuse ja/või süttimise.
8. **Kontrollige lõikeriista sageli või kohe pärast selle lööki vastu kivi või mõnda teist kõva eset.** Kui lõikeriist kasutamise ajal puruneb, võivad purunenud tükid eemale paiskuda ja põhjustada vigastusi.
9. **Lõikeriista kontrollimisel, puhastamisel ja väljavahetamisel tuleb mootor seisata.** Muidu võib lõikeriist ootamatult pöörlema hakata ja põhjustada raske vigastuse.

- Mootori väljalülitamisel või gaasitrikli vabas-tamisel tagage masina üle kontroll, kuni lõike-riist on täielikult seiskunud. Tühjalt pöörlev tera võib põhjustada kehavigastuse.
- Enne lõikama asumist oodake, kuni lõikeriist on saavutanud lõikamise jaoks piisava kiiruse. See vähendab tagasilöögi ja kasvude kinnijäämise ohtu.
- Tehke väsimusest tingitud kontrollikaotuse vältimiseks puhkepause. Soovitame puhata igas tunnis 10–20 minutit.
- Puhkepausi ajal või masinast eemaldumisel lülitage mootor välja ja asetage masin ohu-tusse kohta. See hoiab ära ootamatu õnnetuse.
- Ärge puudutage mootorit ja selle summutit ega asetage neid kergsüttivatele materjalidele, kui mootor veel töötab või vahetult pärast moo-tori seiskamist, kuna need on väga kuumad. Tulemuseks võib olla põletus ja/või süttimine.

Lõikeriistad

- Kasutage oma töö jaoks sobivat lõikeriista.
 - Nailonist lõikepead (jõhviga trimmeripead) sobivad muru kärpimiseks.
 - Metallist lõiketerad sobivad umbrohu, kõrge rohu, põõsaste, puhmaste, alusmetsa, tih-niku jms lõikamiseks.

Lõikeriista kaitsekate peab alati sobima kasu-tatava lõikeriistaga.
- Nailonist lõikepea kasutamisel kasutage ainult juhendis soovitatud painduvat, mittemetallist jõhvi. Mitte mingil juhul ärge kasutage traati ega trossi. Need võivad lahti tulla ja ohtlikult eemale paiskuda.
- Mitte mingil juhul ärge kasutage metallist mitmeosalisi pöörlevaid kette ega vasarnuga-sid, mida ei ole juhendis soovitatud. Muidu võib tekkida tõsine vigastus.
- Metallist lõiketera käsitemisel kandke alati kindaid ja pange terale kaitsekate. Tera võib kaitsmata kättesse sisse lõigata.
- Metallist lõiketerade kasutamisel vältige taga-silööki ning olge alati valmis ootamatuks taga-silöögiks. Vt alapunkti *Tagasilöökk*.

Tagasilöökk (lõiketera vastusurve)

Tagasilöökk (lõiketera vastusurve) võib toimuda siis, kui pöörlev tera puutub vastu objekti, mida tera ei suuda kohe läbi lõigata. Tagasilöökk võib olla piisavalt jõuline, et paisata seade ja/või operaator ükskõik millises suunas, mis võib tuua kaasa kontrolli kaotamise seadme üle ja sellest tuleneva raske vigastuse. Tagasilöökk võib tera kinni jäämi-sel toimuda ette hoiatamata ja selle tõenäosus on suurem piirkondades, kus lõigatavat materjali on raske näha.

Tagasilöökk esineb eelkõige siis, kui tera sektor, mis jääb kellaplaadil 12 ja 2 vahele, puutub vastu kõvasid esemeid, põõsaid ja puid, mille läbimõõt ületab 3 cm.

► Joon.1

Tagasilöögi vältimiseks:

- alustage lõikamist sektoriga, mis jääb kella-plaadil 8 ja 11 vahele;
 - liigutage seadet ühtlaselt poolkaares paremalt vasakule, nagu vikatit kasutades. Selliselt saab lõigatava taimega kokku puutuda just tera õige osa.
 - Ärge kunagi alustage lõikamist sektoriga, mis jääb kellaplaadil 12 ja 2 vahele.
 - Ärge alustage lõikamist sektoritega, mis jäävad kellaplaadil 11 ja 12 ning 2 ja 5 vahele, välja arvatud juhul, kui operaator on saanud korraliku väljaõppe, tal on vastav kogemus ning ta teeb seda enda vastutusel.
- Joon.2
- Ärge kasutage lõiketerasid kõvade esemete, nagu tarade, seinte, puutüvede ja kivide läheduses.
 - Ärge kasutage lõiketerasid vertikaalsuunas selliste tööde puhul, nagu servade piiramine ja heki kärpimine.
 - Vältige tööriista kasutamist piirkondades, kus lõigatavat eset on raske näha.

Vibratsioon

Kokkupuude ülemäärase vibratsiooniga kahjustab operaatori veresooni või närvisüsteemi ja põhjustab sõrmedes, kätes või randmetes järgmisi sümpto-meid: ärasuremine (tuimus/tundetud), kihelemine, valu, torkava valu aisting, naha värvuse või naha muutused. Kui teil esineb mõni nimetatud sümpto-mitest, siis pöörduge arsti poole.

Valge sõrme sündroomi ohu vähendamiseks hoidke käed töötamise ajal sooja ning hooldage korrali-kult masinat ja tarvikuid.

Hooldus

- Laske masinat hooldada volitatud hoolduskes-kusel. Kasutage alati ainult identseid varuosi. Kasutage ainult MAKITA tarnitud ident-seid varuosi ja tarvikuid. Oskamatult tehtud remont või nõuetele mittevastav hooldus võivad masina kasutusiga lühendada ning põhjustada õnnetusjuhtumeid.
- Ärge muutke ega eemaldage masina ühtegi osa. See võib põhjustada süttimise ja/või raske vigastuse.
- Pärast kasutamist puhastage masin ja kont-rollige, kas kõik kruvid ja mutrid on tugevalt kinni.
- Kontrollige lõikeriista, lõikeriista kaitsme ja kandevöö seisukorda. Lõiketera peab olema terav. Kahjustatud lõikeriistu ei tohi õgven-dada ega keevitada.

Muud juhised

- Hoidke masinat alati lukustatud ruumis ja tühja kütusepaagiga.
- Pöörake tähelepanu keskkonnale. Saastamise ja müra vähendamiseks ärge kasutage gaasit-riiklit, kui selleks puudub vajadus. Reguleerige karburaator õigesti.
- Ärge kasutage mootorit, mille summuti ei ole töökorras.

Esmaabi

1. Õnnetuse korral veenduge, et esmaabikarp oleks lõikamistöõde ajal teie läheduses. Asendage kohe kõik vahendid, mille olete esmaabikarbist ära tarvitanud.
2. Kui kutsute abi, teatage järgmised andmed:
 - õnnetuse toimumise koht;
 - õnnetuse kirjeldus;
 - vigastatud isikute arv;
 - vigastuste tüüp;
 - oma nimi.

Lisaohutusnõuded

1. Õnnetuste vältimiseks jätke operaatorite vahele vähemalt 15 m (50 jalad) vaba ruumi, kui samas piirkonnas töötavad korraga kaks või mitu operaatorit. Samuti pange keegi isik jälgima operaatorite vahelist vahemaad. Kui keegi siseneb tööpiirkonda, lõpetage kohe töötamine.
2. Kasutage ainult selliseid lõikeriistu, millele märgitud kiirus on võrdne tööriistale märgitud kiirusega või sellest suurem.
3. Eemaldage lõiketeralt enne kasutamist kindlasti kate.

OSADE KIRJELDUS

EM403MP, EM404MP

- Joon.3: 1. Kate 2. Toru 3. Kaitse (universaalset tüüpi) 4. Kaitsme pikendus 5. Lõikur

EM405MP, EM406MP

- Joon.4: 1. Kate 2. Toru 3. Kaitse (kitsast tüüpi) 4. Lõikur

KOKKUPANEK

⚠HOIATUS: Enne seadme kokkupanemist või reguleerimist lülitage mootor välja ja eemaldage süüteküünlata piip või akukasett. Muidu võib lõikeriist või teised osad ootamatult liikuma hakata ja põhjustada raske vigastuse.







⚠HOIATUS: Enne lõiketera käsitlemist pange kätte kaitsekindad. Kokkupanemise või reguleerimise ajal võivad teie sõrmed puutuda vastu lõiketera ja põhjustada sellega raske vigastuse.

⚠HOIATUS: Seadet kokku pannes või reguleerides asetage seade alati maha. Seadme püstises asendis kokkupanemine või reguleerimine võib põhjustada raske kehavigastuse.

⚠HOIATUS: Järgige peatükis OHUTUSHOIATUSED ja mootorseadme kasutusjuhendis toodud hoiatusi ja ettevaatusabinõusid.

Lõikeriista ja kaitsme õige kombinatsioon

⚠ETTEVAATUST: Kasutage alati õiget lõikeriista ja kaitsme kombinatsiooni. Vale kaitse ei pruugi teid lendava prahi ja kivide eest kaitsta. Samuti võib see mõjutada tööriista tasakaalu ja põhjustada raske kehavigastuse.

Mudel	Lõikeriist	Kaitse
EM403MP EM404MP	Metallist lõiketera (mutri, katte ja klamberseibiga) 	Kaitse (universaalset tüüpi) 
	Nailonist lõikepea / plastist lõiketera 	Kaitse (universaalset tüüpi) koos kaitsme pikendusega 
EM405MP EM406MP	Nailonist lõikepea / plastist lõiketera 	Kaitse (kitsast tüüpi) 

Kaitse (lõikeriista kaitse) paigaldamine

⚠ HOIATUS: Ärge kasutage lõikeriista, millel puudub sobiv kaitse.

⚠ HOIATUS: Kasutage õiget lõikeriista ja kaitsme kombinatsiooni. Muidu võib kokkupuude pöörleva lõikeriistaga põhjustada raske vigastuse.

TÄHELEPANU: Pingutage regulaarselt kaitsme polte. Pingutage parem- ja vasakpoolset polti võrdseid, et vahe klambri ja kaitsme vahel oleks ühesugune.

Kinnitage kaitse poltidega klambriile.

Kaitse (universaalset tüüpi)

► Joon.5: 1. Klamber 2. Kaitse

Kaitse (kitsast tüüpi)

► Joon.6: 1. Klamber 2. Kaitse 3. Lõikur

⚠ ETTEVAATUST: Olge tähelepanelik, et mitte end kaitsmele kinnitatud lõikuriga vigastada.

MÄRKUS: Kaitsmel asuv lõikur hoiab nailonjõhvi lõikamise jaoks parimal pikkusel.

EM403MP ja EM404MP

Kaitsme pikenduse paigaldamiseks sisestage kaitsme pikendus kaitsmesse ja lukustage seejärel klambrid. Veenduge, et kaitsme pikenduse sakid sobiksid kaitsme pesadesse.

► Joon.7: 1. Kaitse (universaalset tüüpi) 2. Klamber 3. Kaitsme pikendus 4. Lõikur (sees) 5. Pesa 6. Sakk

Kaitsme pikenduse kaitsmelt eemaldamiseks vabastage klambrid ja tõmmake kaitsme pikendus välja.

⚠ ETTEVAATUST: Suruge kaitsme pikendust kindlasti seni, kuni see on lõpuni sisestatud. Muidu võib kaitsme pikendus kukkuda ja põhjustada kehavigastusi.

⚠ ETTEVAATUST: Olge tähelepanelik, et mitte end kaitsme pikendusele kinnitatud lõikuriga vigastada.

MÄRKUS: Kaitsme kinnitusel asuv lõikur hoiab nailonjõhvi lõikamise jaoks parimal pikkusel.

Lõikeriista paigaldamine

⚠ ETTEVAATUST: Kasutage kindlasti MAKITA originaallõikeriistu.

⚠ ETTEVAATUST: Pärast paigaldamist eemaldage kindlasti kuuskantvõti.

MÄRKUS: Toimingu hõlbustamiseks keerake tööriist lõikeriista paigaldamise ajaks tagurpidi.

Metallist lõiketera paigaldamine

EM403MP ja EM404MP

⚠ ETTEVAATUST: Metallist lõiketera käsitemisel kandke alati kindaid ja pange terale kaitsekate.

⚠ ETTEVAATUST: Metallist lõiketera välisläbimõõt peab olema 230 mm (9"). Ärge kasutage terasid, mille välisläbimõõt on suurem kui 230 mm (9").

⚠ ETTEVAATUST: Metallist lõiketera peab olema hästi lihitatud, sellel ei tohi olla pragusid ega murdumiskohti. Kui metallist lõiketera pörkub töötamise ajal vastu kivi, seisake kohe mootor ja kontrollige tera.

⚠ ETTEVAATUST: Lihvige või vahetage metallist lõiketera iga kolme töötunni järel.

⚠ ETTEVAATUST: Kasutage tera eemaldamiseks või paigaldamiseks alati komplekti kuuluvaid mutrivõtmeid.

Sobiv tera

Metallist lõiketera (2-hambaline)



Metallist lõiketera (3-hambaline)



Metallist lõiketera (4-hambaline)



Metallist lõiketera (8-hambaline)



1. Sisestage vaheseib võlli sisse.
2. Sisestage kuuskantvõti võlli lukustamiseks läbi reduktoris asuva ava. Pöörake võlli, kuni kuuskantvõti on lõpuni sisestatud.
3. Paigaldage metallist lõiketera vaheseibile.
4. Paigaldage klamberseib ja kate ning pingutage mutter kindlalt kinni.
Pingutusmoment: 16 - 23 N·m
5. Eemaldage kuuskantvõti.
► Joon.8: 1. Mutter 2. Kate 3. Klamberseib 4. Metallist lõiketera 5. Vaheseib 6. Võll 7. Kuuskantvõti
- Joon.9: 1. Padrunvõti 2. Kuuskantvõti 3. Pingutamise

Veenduge, et teral ja kaitsmel asuvad nooled oleks samas suunas.

► Joon.10

Metallist lõiketera eemaldamiseks järgige paigaldamise protseduuri vastupidises järjekorras.

MÄRKUS: Tera kinnitusmutri vaigust osa kuulub aja jooksul. Asendage mutter, kui see on deformeerunud või kulunud.

Nailonist lõikepea paigaldamine

⚠ETTEVAATUST: Kui nailonist lõikepea pörkub töötamise ajal vastu kivi, seisake kohe mootor ja kontrollige nailonist lõikepead.

1. Asetage vaheseib völliile.
 2. Sisestage kuuskantmutrivõti läbi reduktoris oleva ava.
 3. Kravige nailonist lõikepea völliile.
 4. Pärast nailonist lõikepea paigaldamist eemaldage kuuskantvõti.
- **Joon.11:** 1. Nailonist lõikepea 2. Vaheseib 3. Völli 4. Kuuskantvõti 5. Pingutamine

Plastist lõiketera paigaldamine

Valikuline tarvik

⚠ETTEVAATUST: Kui plastist lõiketera pörkab töötamise ajal vastu kivi või muud kõva eset, siis seisake tööriist ja kontrollige seda võimalike vigastuste suhtes. Kui plastist lõiketera on kahjustunud, tuleb see kohe välja vahetada. Kahjustunud lõikeriista kasutamine võib põhjustada raskeid kehavigastusi.

⚠ETTEVAATUST: Pärast paigaldamist eemaldage kindlasti kuuskantvõti.

TÄHELEPANU: Kasutage kindlasti originaalset Makita plastist lõiketera.

- **Joon.12:** 1. Plastist lõiketera 2. Vaheseib 3. Völli 4. Kuuskantvõti 5. Pingutamine
1. Asetage vaheseib völliile.
 2. Sisestage kuuskantvõti läbi reduktoris asuva ava ja pöörake völli, kuni völli on lukustunud.
 3. Paigaldage plastist lõiketera otse keermestatud völliile ja pingutage.
 4. Eemaldage kuuskantvõti.

Plastist lõiketera eemaldamiseks keerake seda päripäeva, hoides vaheseibi samal ajal kuuskantvõtmega kinni.

Liitortu monterimine

⚠ETTEVAATUST: Kontrollige alati, kas paigaldusvarras on korralikult paigaldatud. Ebaõige paigaldamine võib põhjustada tarviku mootorseadme küljest ärakukkumist ja põhjustada kehavigastusi.

Kinnitage liitortu mootorseadmele.

1. Pöörake hooba tarviku suunas.
- **Joon.13:** 1. Hoob
2. Joondage tihvt noolemärgiga ja sisestage tarviku toru, kuni vabastusnupp välja tuleb.
- **Joon.14:** 1. Vabastusnupp 2. Noolemärk 3. Tihvt

3. Pöörake hooba mootorseadme suunas.

► **Joon.15:** 1. Hoob

Veenduge, et hooba pind oleks toruga paralleelne.

Toru eemaldamiseks pöörake hooba tarviku suunas ja tõmmake toru välja, vajutades vabastusnupu samal ajal alla.

► **Joon.16:** 1. Vabastusnupp 2. Hoob 3. Toru

TÖÖRIISTA KASUTAMINE

⚠HOIATUS: Järgige peatükis OHUTUSHOIATUSED ja mootorseadme kasutusjuhendis toodud hoiatusi ja ettevaatusabinõusid.

⚠HOIATUS: Kui lõikeriist tühikäigul liigub, reguleerige mootori tühikäik madalamaks. Muidu ei ole teil võimalik lõikeriista gaasitrikli abil seisata ja see võib põhjustada raske vigastuse.

Riputi asendi ja kandevoõ reguleerimine

⚠HOIATUS: Ärge kasutage tööriista, kui te ei saa joonisel näidatud viisil reguleerida ettenähtud vahemikku riputi asendit ja kandevoõ pikkust. Valesti tasakaalustatud tööriista kasutamisel võib lõiketera ülespoole liikuda ja põhjustada vigastusi.

Tarviku asendamisel teisega võib tööriista raskuse muutuda. Sellisel juhul reguleerige riputi asukohta ja kandevoõ pikkust alljärgnevalt.

► **Joon.17:** 1. Riputi

Riputi asukoha muutmiseks lõdvendage riputil olevat kinnituskruvi ja nihutage seejärel riputi (A). Reguleerige riputi asendit ja kandevoõ pikkust järgmiselt:

- riputi asub maapinnast vähemalt 750 mm kõrgusel,
- lõikeriist asub maapinnast 100–300 mm kõrgusel ja
- lõikeriista kaitsmata osa on horisontaalsuunas riputist vähemalt 750 mm kaugusel.

Pärast riputi asendi reguleerimist keerake kruvi mutrivõtme või kruvikeerajaga (oleneb mootorseadmest) kindlalt kinni.

Nailonist lõikepea kasutamine

Kasutage töötamise ajal lõikamiseks nailonjõhvi otsa. Kasutamise tulemusel nailonjõhvi kulumisel ja lühenemisel peab operaator seda käsitsi juurde andma. Nailonjõhvi etteandmiseks koputage umbes kiirusel 6000 min⁻¹ töötavat nailonist lõikepead vastu maapinda.

MÄRKUS: Kui nailonist lõikejõhvi ei välju, kerige jõhvu uuesti peale. Vaadake peatükki HOOLDUS.

HOOLDUS

⚠ HOIATUS: Enne seadme kontrollimist või hooldamist lülitage mootor välja ja eemaldage süüteküünlna piip või akukassett. Muidu võib lõikeriist või teised osad ootamatult liikuma hakata ja põhjustada raske vigastuse.

⚠ HOIATUS: Seadet kontrollides või hooldades asetage seade alati maha. Seadme püstises asendis kokkupanemine või reguleerimine võib põhjustada raske kehavigastuse.

⚠ HOIATUS: Järgige peatükis OHUTUSHOIATUSED ja mootorseadme kasutusjuhendis toodud hoiatusi ja ettevaatusabinõusid.

TÄHELEPANU: Ärge kunagi kasutage bensiini, vedeldit, alkoholi ega midagi muud sarnast. Selle tulemuseks võib olla luitumine, deformatsioon või pragunemine.

Üldine kontrollimine

- Pingutage lahtised poldid, mutrid ja kruvid.
- Kontrollige, kas on kahjustunud osi või terasid. Paluge volitatud hoolduskeskusel need vajaduse korral välja vahetada.

Lõikeriista teritamine

⚠ HOIATUS: Ärge teritage lõiketerasid ise-seisvalt. Käsitsi teritamine viib lõiketera tasakaalust välja, mis võib põhjustada vibratsiooni ja kahjustada seadet.

Paluge Makita ametlikul teeninduskeskusel nürid lõiketerad uuesti teritada ja tasakaalustada.

Liikuvate osade määrimine

TÄHELEPANU: Järgige määrde koguse ja määrimissageduse juhiseid. Selle eiramisel võib ebapiisav määrimine liikuvaid osi kahjustada.

Ülekande korpus:

⚠ ETTEVAATUST: Ärge kandke määret peale, kui reductor on kuum. Kuum reductor võib põhjustada põletuskahjustuse.

Lisage umbes iga 30 töötunni järel reductori määrdevasse määret (Shell Alvania 2 või sellega võrdväärne).

► Joon.18: 1. Määrdeava

Veovõll:

Lisage umbes iga 30 töötunni järel reductori määrdevasse määret (Shell Alvania 2 või sellega võrdväärne).

► Joon.19

MÄRKUS: Makita originaalmääret saate osta kohaliku Makita müügiesindaja käest.

Nailonjõhvi asendamine

⚠ HOIATUS: Löögi ja etteande tüüpi nailonist lõikepea puhul veenduge, et nailonist lõikepea kate oleks kere külge õigesti kinnitatud, nagu on allpool kirjeldatud. Nõuetekohaselt kinnitamata kate võib põhjustada nailonist lõikepea vallandumise seadme küljest ja eemalepaikumise, mille tagajärjeks võib olla tõsine kehavigastus.

Nailonjõhvi asendamine toimub erinevate lõikeriista tüüpide puhul erinevalt. Kui jõhvi enam ette ei anta, pange seadmesse uus nailonjõhv.

Ultra Auto 4 puhul

► Joon.20

B&F 4 puhul

► Joon.21

B&F Z5 puhul

► Joon.22

Löögi ja etteande tüübi puhul

► Joon.23

Proulxi puhul

► Joon.24

TÄHELEPANU: Eemaldage enne vahetamist järelejäänud nailontamiil. Keerake pooli päripäeva, kuni järelejäänud tamiil on väljunud, ja tõmmake pooli ülaosast välja.

Plastist lõiketera vahetamine

Vahetage lõiketera, kui see on kulunud või purunenud.

► Joon.25

Plastist lõiketera paigaldamisel joondage noole suund lõiketeral kaitsega.

Hoiustamine

⚠ HOIATUS: Järgige peatükis OHUTUSHOIATUSED ja mootorseadme kasutusjuhendis toodud hoiatusi ja ettevaatusabinõusid.

Mootorseadmelt eraldatud võsalõikuri tarviku hoiustamisel asetage võlli otsale kork.

► Joon.26

Kontrollimis- ja hooldusvälbad

Töötund		Enne kasutamist	Iga päev (10 h)	30 h
Kogu seade	Kontrollige visuaalselt kahjustatud osade olemasolu	✓	-	-
Kõik kinnituskruidid ja -mutrid	Pingutamine	✓	-	-
Reduktor	Lisage määret	-	-	✓
Veovõll	Lisage määret	-	-	✓
Lõiketera	Kontrollige visuaalselt kahjustuste olemasolu	✓	✓	-
Mootorseade	Vt mootorseadme kasutusjuhendit			

Toote OHUTUSE ja TÖÖKINDLUSE tagamiseks tuleb vajalikud remonttööd ning muud hooldus- ja reguleerimistööd lasta teha Makita volitatud teeninduskeskustes või tehase teeninduskeskustes. Alati tuleb kasutada Makita varuosi.

VEAOTSING

Enne kui palute masinat remontida, vaadake masin esmalt ise üle. Kui satute vastamisi probleemiga, mida juhendis ei ole selgitatud, ärge üritage masinat osadeks võtta. Pöörduge selle asemel Makita ametliku teeninduskeskuse poole ja kasutage remontimiseks alati Makita varuosi.

Tõrge	Võimalik põhjus (riike)	Lahendus
Mootor ei käivitu.	-	Vt mootorseadme kasutusjuhendit.
Mootor seiskub peatselt.	-	Vt mootorseadme kasutusjuhendit.
Mootori pöörded ei kasva.	-	Vt mootorseadme kasutusjuhendit.
Lõikeseade ei pöörle. ⇒ Seisake masin viivitamatult.	Lõdvendage lõikeriista kinnitust.	Pingutage kindlalt.
	Oks on lõikeriista kinni jäänud.	Eemaldage kõrvaline objekt.
	Veosüsteemis on kõrvalekalded.	Võtke remontimiseks ühendust volitatud teeninduskeskusega.
Põhiseade vibreerib ebanormaalselt. ⇒ Seisake masin viivitamatult.	Lõikeriist on purunenud, paindunud või kulunud.	Vahetage lõikeriist.
	Lõdvendage lõikeriista kinnitust.	Pingutage kindlalt.
	Nailonjõhvi üks ots on purunenud ja nailonist lõikepea on tasakaalust väljas.	Andke nailonist lõikejõhvi ette, koputades selleks nailonist lõikepead vastu maapinda.
	Lõikeriist on tavatult kinnitatud.	Kinnitage korralikult.
Veosüsteemis on kõrvalekalded.	Veosüsteemis on kõrvalekalded.	Võtke remontimiseks ühendust volitatud teeninduskeskusega.
	Lõiketera ei seisku viivitamatult. ⇒ Seisake masin viivitamatult.	Mootorseade ei tööta korralikult.
Nailonist lõikejõhvi ei välju.	Jõhv on otsas või pooli peal puntras.	Kerige jõhv uuesti poolile.
Nailonist lõikejõhvi ei ole õiges pikku- ses ära lõigatud.	Kaitsmel asuv jõhvilõikur on kahjustatud või kadunud.	Võtke remontimiseks ühendust volitatud teeninduskeskusega.
	Jõhv ulatub kaitsmest üle.	Kerige jõhv uuesti poolile.

СОДЕРЖАНИЕ

ТЕХНИЧЕСКИЕ ХАРАКТЕРИСТИКИ.....	74	ЭКСПЛУАТАЦИЯ	81
МЕРЫ БЕЗОПАСНОСТИ	75	ОБСЛУЖИВАНИЕ	81
ОПИСАНИЕ ДЕТАЛЕЙ.....	78	ПОИСК И УСТРАНЕНИЕ НЕИСПРАВНОСТЕЙ.....	83
СБОРКА	78		

ТЕХНИЧЕСКИЕ ХАРАКТЕРИСТИКИ

Модель:		EM403MP	EM404MP	EM405MP	EM406MP
Размеры: длина x ширина x высота (без режущего узла)		876 мм x 392 мм x 225 мм		876 мм x 187 мм x 232 мм	
Масса нетто		1,5 кг		1,3 кг	
Диаметр режущего аппарата	Металлический нож	230 мм		-	
	Нейлоновая режущая головка	420 мм			
Передаточное число		14:19	13:21	14:19	13:21

- Благодаря нашей постоянно действующей программе исследований и разработок указанные здесь технические характеристики могут быть изменены без предварительного уведомления.
- Технические характеристики могут различаться в зависимости от страны.
- Масса в соответствии с процедурой EPTA 01/2014

Одобранный силовой агрегат

Допустимо использование этой насадки только со следующими силовыми агрегатами:

- Многофункциональный привод для садовых насадок EX2650LN
- Многофункциональный аккумуляторный привод для садовых насадок DUX60

⚠ ОСТОРОЖНО: Запрещается использовать насадку с неодобренным силовым агрегатом. Неодобренное сочетание компонентов может стать причиной серьезной травмы.

Символы

Следующие символы используются на насадке и в данной инструкции по эксплуатации. Ознакомьтесь с их значениями.

	Будьте особо внимательны и осторожны!
	Прочитайте руководство по эксплуатации.
	Надевайте защитный шлем и защитные очки, используйте средства защиты органов слуха!
	Надевайте защитные перчатки!
	Обувайте прочные ботинки с нескользящими подошвами. Рекомендуется использовать защитную обувь со стальными подносками!



Не приближайтесь к оператору бензокосы ближе чем на 15 метров (50 футов).



Берегитесь летящих предметов!



Отдача!



Максимальная допустимая скорость инструмента



Только для EM405MP и EM406MP
Запрещается использовать металлический нож.

Назначение

Для EM403MP, EM404MP

Эта насадка разработана только для выкашивания травы, сорняков, обрезки кустов и поросли в сочетании с одобренным силовым агрегатом. Запрещается использовать насадку для других целей. Несоблюдение инструкций по эксплуатации насадки может стать причиной серьезной травмы.

Для EM405MP, EM406MP

Эта насадка разработана только для кошения травы и небольших сорняков в сочетании с одобренным силовым агрегатом. Запрещается использовать насадку для других целей. Несоблюдение инструкций по эксплуатации насадки может стать причиной серьезной травмы.

⚠ ОСТОРОЖНО: Перед началом эксплуатации ознакомьтесь с руководством по эксплуатации насадки и с данным руководством. Несоблюдение требований предупреждений и инструкций может привести к серьезным травмам.

Декларация о соответствии ЕС

Только для европейских стран

Мы, производители: **Makita Europe N.V.**, адрес компании: **Jan-Baptist Vinkstraat 2 3070 Kortenberg BELGIUM**, предоставляем **Ясуси Фукая (Yasushi Fukaya)** право на составление технического файла и заявляем под нашу исключительную ответственность, что продукция, обозначение: **бензокоса и насадка: нитьевая косильная головка / насадка: нитьевая косильная головка**, обозначение типа: **EM404MP / EM406MP**, соответствует положениям **2006/42/ЕС** и положениям следующих директив ЕС/EU: **2000/14/ЕС**, а также изготовлена в соответствии со следующими едиными стандартами: **EN ISO 11806-1:2011, EN 50636-2-91:2014**. Место и дата принятия декларации: **Кортенберг, Бельгия. 30.6.2017**

Ответственное лицо: **Ясуси Фукая (Yasushi Fukaya)**, руководитель — **Makita Europe N.V.**

МЕРЫ БЕЗОПАСНОСТИ

Правила техники безопасности при работе с бензокосой

▲ ОСТОРОЖНО: Ознакомьтесь со всеми представленными инструкциями по технике безопасности, указаниями, иллюстрациями и техническими характеристиками данного инструмента. Несоблюдение каких-либо инструкций, указанных ниже, может привести к серьезной травме оператора и/или окружающих.

Сохраните брошюру с инструкциями и рекомендациями для дальнейшего использования.

Под терминами «бензокоса» и «инструмент» в документе по безопасности и мерам предосторожности подразумевается сочетание насадки и силового агрегата. Под термином «двигатель» в документе по безопасности и мерам предосторожности подразумевается двигатель или электромотор силового агрегата.

Общие правила техники безопасности

1. Оператору без опыта работы с данным инструментом следует обратиться к дилеру для необходимого обучения. Не разрешайте пользоваться инструментом детям, людям с ограниченными физическими, сенсорными или умственными возможностями, либо не имеющими соответствующего опыта или знаний для работы с этим оборудованием, а также лицам, не ознакомившимся с руководством.
2. Не рекомендуется допускать к работе с инструментом людей, не ознакомленных с правилами его эксплуатации. Всегда будьте готовы предоставить руководство по эксплуатации для данного инструмента.

3. При работе с инструментом будьте бдительны, следите за тем, что вы делаете, и руководствуйтесь здравым смыслом. Не пользуйтесь инструментом, если вы устали, больны, или находитесь под воздействием наркотиков, алкоголя или лекарственных препаратов. Даже мгновенная невнимательность во время работы с инструментом может привести к серьезной травме.
4. Не рекомендуется использовать устройство в неблагоприятных погодных условиях, особенно в случае риска удара молнии.
5. Соблюдайте требования соответствующих нормативных актов при использовании инструмента для работы вне помещений.

Назначение инструмента

Инструмент предназначен только для выкашивания травы, сорняков, обрезки кустов и поросли. Нецелевое применение инструмента, например, для обрезки и окантовки живой изгороди, не допускается. Нецелевое использование инструмента может привести к серьезной травме.

Индивидуальные средства защиты

1. Надевайте длинные брюки из толстой ткани, надежную обувь, перчатки и рубашку с длинным рукавом. Не надевайте свободную одежду, ювелирные украшения, сорты и сандалии; запрещается работать босиком. Соберите волосы выше уровня плеч.
2. Во время работы используйте защитный шлем. Берегитесь падающих предметов.
3. Всегда работайте с инструментом в защитных очках, чтобы предотвратить травмы глаз. Очки должны соответствовать требованиям ANSI Z87.1 в США, EN 166 в Европе и AS/NZS 1336 – в Австралии и Новой Зеландии. В Австралии и Новой Зеландии оператор также обязан носить защитную маску.

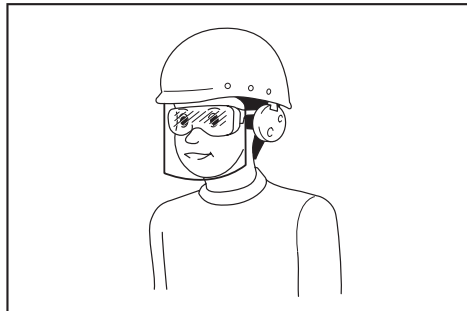

Ответственность за использование средств защиты операторами и другим персоналом вблизи рабочей зоны возлагается на работодателя.

4. Используйте наушники для защиты органов слуха. Воздействие шума может привести к потере слуха.
5. Надевайте прочную обувь с нескользящими подошвами. Она обеспечивает необходимую защиту ног во время работы.
6. При необходимости надевайте пылезащитную маску.

Подготовка к работе

1. Проведите наружный осмотр инструмента и убедитесь в исправности и надежности всех частей и элементов:
 - Убедитесь в отсутствии подтеков топлива.
 - Убедитесь в наличии и надежности всех крепежных элементов.
 - Замените любые поврежденные детали.
 - Проверьте правильность установки и надежность крепления режущего узла.
 - Убедитесь в том, что защитные щитки режущего узла установлены в соответствии с требованиями руководства по эксплуатации.
 - Проверьте работоспособность дросельного регулятора, рычага останова и других органов управления.
 - Очистите рукоятки для безопасного управления инструментом.
 - Убедитесь в том, что все ручки органов управления установлены, как указано в руководстве по эксплуатации.

Несоблюдение данных требований может привести к серьезной травме.

2. Используйте только острые ножи. Запрещается использовать деформированные, имеющие трещины, выбоины и иные повреждения ножи. Затупленный нож может стать причиной отдачи и заедания.
3. Для надлежащего ремонта режущего аппарата используйте все необходимые запасные части. Неправильная установка деталей может привести к срыву и вылету ножа, что может привести к серьезной травме оператора и/или окружающих.

Зарядка топливом

1. Перед заправкой топливом остановите двигатель. Работайте вдали от открытого огня и искр. Запрещается курить во время заправки топливом. Это может привести к пожару или взрыву.
2. Заправку следует осуществлять вне помещения. Заправка топливом в закрытом помещении может привести к возгоранию паров топлива.
3. Не допускайте попадания топлива и моторного масла на открытые участки тела и одежду. Не вдыхайте пары топлива. Незамедлительно удаляйте разливы топлива и моторного масла с частей инструмента и грунта. Во избежание воспламенения одежды при попадании топлива ее необходимо немедленно сменить.
4. После заправки надежно закройте крышку топливной емкости и убедитесь в отсутствии утечки. Запуск двигателя следует производить на расстоянии не ближе 3 м (10 футов) от емкости с топливом.
5. Перевозите и храните топливо только в предназначенных для этого емкостях. Не допускайте детей в места хранения топлива.

Запуск бензокосы

1. При запуске инструмента не допускается нахождение посторонних лиц, детей и животных на расстоянии ближе 15 м (50 футов) от места работы. Находящиеся рядом лица должны надеть защитные очки для защиты от мелких предметов. В противном случае неожиданные действия находящихся рядом лиц или отдача могут привести к серьезной травме оператора и/или находящихся рядом людей.
2. Запускайте инструмент только вне помещений и в хорошо проветриваемой зоне. Использование инструмента в замкнутом или плохо вентилируемом пространстве может привести к смерти вследствие удушья или отравления угарным газом.
3. Перед пуском двигателя убедитесь, что режущий узел не касается твердых предметов, таких как ветки, камни и т. п., так как при пуске режущий узел начнет вращаться.
4. Если режущий узел начинает вращаться при холостых оборотах, отрегулируйте его так, чтобы режущий узел останавливался при оборотах холостого хода. В противном случае непреднамеренный контакт с режущим узлом может привести к серьезной травме.
5. При обнаружении неисправности немедленно остановите двигатель.

Транспортировка

1. При транспортировке двигатель должен быть отключен. В противном случае непреднамеренный запуск двигателя может привести к серьезной травме.
2. При транспортировке установите защитный кожух на режущий узел. Прикосновение к режущему узлу приведет к травме.
3. При транспортировке на транспортных средствах инструмент необходимо предохранять от утечки топлива.
4. При переносе инструмента поднимайте его полностью. Волочение инструмента приводит к повреждению топливного бака и возгоранию.

Эксплуатация

1. Используйте инструмент только при хорошем освещении и достаточной видимости. Работа при плохой видимости или слабой освещенности может привести к несчастному случаю.
2. В зимнее время помните о скользких или мокрых поверхностях, наличии льда и снега (риск поскользывания).
3. При приближении к вам окружающих остановите двигатель. В противном случае вращающийся режущий узел может серьезно травмировать окружающих.
4. Перед началом работы подготовьте рабочий участок. Удалите с участка все, что может быть выброшено из-под вращающегося режущего узла: камни, битое стекло, металлические предметы, проволока, а также любой материал, который может наматываться на режущий узел. Посторонние предметы могут повредить режущий узел и стать причиной опасной отдачи.

5. Для уверенной работы с инструментом необходимо выполнять следующие требования:
- Держите инструмент двумя руками с правой стороны.
 - Подвесьте инструмент на уровне плеч при помощи подвесных ремней.
 - Проверьте устойчивость положения. Запрещается работать на лестнице или на дереве.
 - Не пытайтесь работать в местах с затрудненным доступом.
 - Режущий узел должен находиться ниже уровня талии.
 - Не прикасайтесь к вращающимся режущим узлам и горячей поверхности инструмента.

Данные меры призваны снизить травмоопасность.

6. При застревании растительной массы или ветох между режущим узлом и кожухом, остановите двигатель перед тем, как приступить к удалению засорения. В противном случае непреднамеренный запуск режущего узла может привести к серьезной травме.
7. Не роняйте и не бросайте инструмент, за исключением случаев экстренной необходимости. В случае падения инструмента или удара немедленно проверьте состояние защитных устройств, проверьте, нет ли утечки топлива и других повреждений. Работа неисправного инструмента может привести к серьезной травме или возгоранию.
8. Регулярно проверяйте состояние режущего узла, после удара о камень или другой твердый предмет выполните проверку незамедлительно. Будьте осторожны, вылет фрагментов режущего узла при повреждении во время работы может привести к серьезной травме.
9. Перед осмотром, удалением загрязнения или заменой режущего узла остановите двигатель. В противном случае неожиданное вращение режущего узла может привести к серьезной травме.
10. После высвобождения регулятора дросселя и остановки двигателя надежно удерживайте инструмент в рабочем положении до полной остановки режущего узла. Контакт с вращающимся по инерции ножом может привести к травме.
11. Перед началом кошения дайте режущему узлу набрать необходимую скорость. Данная мера позволит снизить риск отдачи и наматывания растительной массы.
12. Если вы чувствуете усталость, прервите работу и отдохните. Это позволит избежать потери контроля над инструментом. Мы рекомендуем делать перерывы по 10–20 минут каждый час.
13. На время перерыва остановите двигатель и оставьте инструмент в безопасном месте. Данная мера позволит избежать несчастных случаев.
14. Во время работы двигатель и глушитель сильно нагреваются. Не трогайте двигатель и глушитель. Не допускайте соприкосновения с ними горячих материалов, как во время работы двигателя, так и сразу после его остановки. В противном случае это может привести к ожогу и/или пожару.

Режущие узлы

1. Режущий узел должен соответствовать виду работ.
- Для кошения газонной травы можно применять нейлоновые режущие головки (триммеры).
 - Металлические ножи используются для кошения сорняков, высокой травы, кустов, веток и другой поросли.
- Работа без соответствующего защитного кожуха режущего узла не допускается.**
2. Для нейлоновой режущей головки используйте рекомендованную в данном руководстве гибкую неметаллическую леску. Запрещается использовать проволоку или трос. Вылет фрагментов проволоки или троса в случае разрыва представляет серьезную опасность.
3. Запрещается использовать многозвенные вращающиеся цепи, шарнирные ножи и другие не рекомендованные в данном руководстве режущие инструменты. Несоблюдение этой рекомендации может привести к серьезной травме.
4. Работы с металлическим ножом следует выполнять в защитных перчатках. На нож следует устанавливать защитный кожух. Возможны порезы при неосторожном обращении с ножами.
5. При использовании металлических ножей избегайте отдачи инструмента и будьте к ней готовы. См. раздел «Отдача».

Отдача (резкий бросок в сторону)

Отдача (резкий бросок в сторону) может произойти при соприкосновении вращающегося ножа с объектом, который он не может мгновенно перерезать. При сильной отдаче инструмент и/или оператор могут быть отброшены в любую сторону. При этом оператор теряет контроль над инструментом, что может привести к серьезным травмам. Отдача может произойти при сдавливании, перегибе или заклинивании ножа, что чаще всего происходит в случае затрудненного обзора участка кошения.

Отдача наиболее вероятно при ударе в положении между 12 и 2 часами о твердый предмет, например ветки и стволы деревьев диаметром 3 см или более.

► Рис.1

Для предотвращения отдачи:

1. Установите рабочий сегмент в положение между 8 и 11 часами.
2. Равномерно перемещайте инструмент по траектории полукруга справа налево, как при работе обычной косой. При этом срез будет осуществляться правильным сегментом ножа.
3. Не устанавливайте рабочий сегмент в положении между 12 и 2 часами.
4. Не устанавливайте сегмент в положении между 11 и 12, а также 2 и 5 часами. Установка сегмента в данные положения допускается только при соответствующей подготовке оператора.

► Рис.2

5. Не подводите режущий узел близко к стенам, заборам, пням и камням.
6. Запрещается кошение при вертикальном положении режущего узла, например для обрезки кустов и живой изгороди.
7. Не допускается использование инструмента при затрудненном обзоре участка кошения.

Вибрация

Воздействие сильной вибрации приводит к повреждению сосудов и нервной системы оператора. При этом наблюдаются следующие симптомы в пальцах, кистях рук и запястьях: онемение, зуд, боль, покраснение или изменение цвета кожи. При появлении указанных симптомов обратитесь к врачу.

Для снижения риска синдрома белых пальцев во время работы держите руки в тепле и обслуживайте инструмент и дополнительные принадлежности надлежащим образом.

Обслуживание

1. Обслуживание и ремонт инструмента осуществляется только авторизованным сервисным центром. Для замены используйте только идентичные детали. Используйте только оригинальные запасные части и приспособления, поставляемые компанией MAKITA. Ненадлежащий ремонт или техническое обслуживание может сократить срок службы оборудования и повысить риск несчастных случаев.
2. Запрещается неавторизованная замена или демонтаж узлов и деталей. Несоблюдение данного требования может привести к пожару и/или серьезной травме.
3. После использования удалите загрязнения и проверьте надежность всех крепежных элементов.
4. Проверьте состояние режущего узла, защитного кожуха режущего узла и навесных ремней. Нож режущего узла должен быть острым. Не пытайтесь выпрямлять режущий узел или применять для его ремонта сварку.

Прочие инструкции

1. Хранить инструмент следует в запирающемся помещении. Перед постановкой на хранение слейте топливо из топливной емкости.
2. Соблюдайте требования норм природоохранного законодательства. В целях защиты окружающей среды и сокращения шумового загрязнения не допускайте избыточной подачи топлива регулятором дросселя. Правильно отрегулируйте карбюратор.
3. Не допускается работа двигателя с неисправным глушителем.

Оказание доврачебной медицинской помощи

1. Убедитесь в том, что рядом с местом работы на случай происшествия имеется аптечка первой помощи. Немедленно пополняйте запас использованного препарата.
2. Обращаясь за помощью, сообщайте следующую информацию:
 - место происшествия;
 - что случилось;
 - число пострадавших;
 - характер травм;
 - свое имя.

Дополнительные инструкции по технике безопасности

1. Во избежание несчастных случаев расстояние между работающими на одном участке операторами должно составлять более 15 м (50 футов). Также назначьте сотрудника для контроля расстояния между операторами. При появлении в области работы людей или животных немедленно прекратите работу.
2. Используйте только режущие узлы, маркировка максимальной скорости которых равна или выше скорости, указанной на инструменте.
3. Перед началом работы убедитесь, что кожух режущего узла снят.

ОПИСАНИЕ ДЕТАЛЕЙ

EM403MP, EM404MP

► Рис.3: 1. Крышка 2. Трубка 3. Защитное устройство (универсального типа) 4. Удлинитель защитного устройства 5. Дисковая алмазная пила

EM405MP, EM406MP

► Рис.4: 1. Крышка 2. Трубка 3. Защитное устройство (узкого типа) 4. Дисковая алмазная пила

СБОРКА

▲ОСТОРОЖНО: Отключите двигатель и извлеките заглушку свечи или блок аккумулятора, прежде чем приступить к сборке и настройке оборудования. В противном случае режущий узел или другие детали могут прийти в движение и стать причиной серьезной травмы.







▲ОСТОРОЖНО: Перед выполнением работ с режущим узлом надевайте защитные перчатки. При сборке или разборке вы можете коснуться пальцами режущего узла и получить тяжелую травму.

▲ОСТОРОЖНО: Обязательно кладите инструмент на землю, прежде чем приступить к сборке или регулировке. Сборка или регулировка устройства в вертикальном положении может привести к серьезной травме.

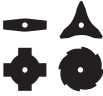
▲ОСТОРОЖНО: Соблюдайте меры безопасности и предосторожности, приведенные в главе «МЕРЫ БЕЗОПАСНОСТИ» и руководстве по эксплуатации силового агрегата.

Правильное сочетание режущего узла и защитного устройства

⚠ВНИМАНИЕ: Используйте правильное сочетание режущего узла и защитного устройства. При неправильном подборе защитного устройства отсутствует надлежащая защита оператора от вылета фрагментов, частиц и камней. Также при неправильном подборе возможно нарушение балансировки инструмента, что может привести к серьезной травме.

Модель	Режущий узел	Защитное устройство
EM403MP EM404MP	Металлический нож (с гайкой, копачком, и шайбой прижимного ножа) 	Защитное устройство (универсального типа) 
	Нейлоновая режущая головка / пластмассовый нож 	Защитное устройство (универсального типа) с удлинителем 
EM405MP EM406MP	Нейлоновая режущая головка / пластмассовый нож 	Защитное устройство (узкого типа) 

Установка защитного устройства (ограждения режущего узла)

⚠ОСТОРОЖНО: Не используйте режущий узел без подходящего защитного устройства.

⚠ОСТОРОЖНО: Используйте правильное сочетание режущего узла и защитного устройства. В противном случае контакт с режущим узлом может привести к серьезной травме.

ПРИМЕЧАНИЕ: Необходимо периодически подтягивать болты крепления защитного устройства. Болты крепления с левой и правой стороны следует затягивать равномерно, чтобы величина зазора между зажимом и защитой оставалась постоянной.

Зафиксируйте защиту при помощи зажима и болтов.

Защитное устройство (универсального типа)

► Рис.5: 1. Зажим 2. Защитное устройство

Защитное устройство (узкого типа)

► Рис.6: 1. Зажим 2. Защитное устройство
3. Дисковая алмазная пила

⚠ВНИМАНИЕ: Будьте осторожны при обращении с дисковой алмазной пилой, установленной на защитном устройстве.

ПРИМЕЧАНИЕ: Длина нейлонового шнура дисковой алмазной пилы на защитном устройстве обеспечивает наибольшую эффективность среза.

Для EM403MP и EM404MP

Чтобы установить удлинитель защитного устройства, вставьте удлинитель в корпус защитного устройства и зафиксируйте его с помощью зажимов. Убедитесь в том, что выступы удлинителя входят в пазы защитного устройства.

► Рис.7: 1. Защитное устройство (универсального типа) 2. Зажим 3. Удлинитель защитного устройства 4. Режущий инструмент (изнутри) 5. Паз 6. Петля

Чтобы снять удлинитель с защитного устройства, разомкните зажимы и вытащите удлинитель.

⚠ВНИМАНИЕ: Убедитесь в том, что удлинитель полностью вставлен внутрь. В противном случае удлинитель защиты может выпасть и травмировать оператора.

⚠ВНИМАНИЕ: Будьте осторожны при обращении с дисковой алмазной пилой, установленной на удлинителе защитного устройства.

ПРИМЕЧАНИЕ: Длина нейлонового шнура дисковой алмазной пилы на удлинителе защитного устройства обеспечивает наибольшую эффективность среза.

Установка режущего узла

ВНИМАНИЕ: Обязательно используйте оригинальные режущие узлы MAKITA.

ВНИМАНИЕ: Не забудьте убрать шестигранный ключ после установки.

ПРИМЕЧАНИЕ: Для удобства доступа при установке переверните режущий узел.

Установка металлического ножа

Для EM403MP и EM404MP

ВНИМАНИЕ: Работы с металлическим ножом следует выполнять в защитных перчатках. На нож следует устанавливать защитный кожух.

ВНИМАНИЕ: Внешний диаметр металлического ножа должен быть 230 мм (9"). Не используйте ножи диаметром более 230 мм (9") внешнего диаметра.

ВНИМАНИЕ: Металлический нож должен быть хорошо отполирован. На его поверхности не должно быть трещин и сколов. Во время работы при ударе металлического ножа о камень остановите двигатель и немедленно проверьте состояние ножа.

ВНИМАНИЕ: Во время работы производится полировка или замену металлического ножа каждые три часа.

ВНИМАНИЕ: Снятие и установка ножа производится только при помощи ключа (ключей) из комплекта.

Применимый тип ножа

Металлический нож (2 зубца)



Металлический нож (3 зубца)



Металлический нож (4 зубца)



Металлический нож (8 зубцов)



1. Установите опорную шайбу на вал.
2. Вставьте шестигранный ключ в отверстие корпуса редуктора, чтобы заблокировать вал. Вращайте вал, пока шестигранный ключ не будет вставлен полностью.
3. Установите металлический нож на опорной шайбе.
4. Установите прижимную шайбу и втулку, затем надежно затяните гайку.
Момент затяжки: 16 - 23 Н•м
5. Извлеките шестигранный ключ.

► **Рис.8:** 1. Гайка 2. Втулка 3. Прижимная шайба 4. Металлический нож 5. Опорная шайба 6. Вал 7. Шестигранный ключ

► **Рис.9:** 1. Торцовый ключ 2. Шестигранный ключ 3. Затяните

Убедитесь в том, что стрелки на лезвии ножа и на защитном устройстве направлены в одну сторону.

► **Рис.10**

Снятие металлического ножа производится в обратном порядке.

ПРИМЕЧАНИЕ: Пластиковая часть гайки крепления ножа со временем изнашивается. При наличии следов износа или деформации произведите замену гайки.

Установка нейлоновой режущей головки

ВНИМАНИЕ: Во время работы при ударе нейлоновой режущей головки о камень остановите двигатель и немедленно проверьте состояние головки.

1. Установите опорную шайбу на вал.
 2. Вставьте шестигранный ключ в отверстие корпуса редуктора.
 3. Наверните нейлоновую режущую головку на вал.
 4. После установки нейлоновой режущей головки извлеките шестигранный ключ.
- **Рис.11:** 1. Нейлоновая режущая головка 2. Опорная шайба 3. Вал 4. Шестигранный ключ 5. Затяните

Установка пластмассового ножа

Дополнительные принадлежности

ВНИМАНИЕ: Если во время работы пластмассовый нож наталкивается на камень или другой твердый предмет, остановите инструмент и осмотрите его на предмет повреждений. Если пластмассовый нож поврежден, немедленно замените его. Использование поврежденного режущего узла может привести к серьезной травме.

ВНИМАНИЕ: Не забудьте убрать шестигранный ключ после установки.

ПРИМЕЧАНИЕ: Обязательно используйте оригинальные пластмассовые ножи Makita.

► **Рис.12:** 1. Пластмассовый нож 2. Опорная шайба 3. Вал 4. Шестигранный ключ 5. Затяните

1. Установите опорную шайбу на вал.
2. Вставьте шестигранный ключ через отверстие корпуса редуктора и поверните шпindelь до фиксации.
3. Установите пластмассовый нож непосредственно на резьбовой шпindelь и затяните.
4. Извлеките шестигранный ключ.

Для снятия пластмассового ножа поверните его по часовой стрелке, удерживая опорную шайбу шестигранным ключом.

Установка трубки насадки

ВНИМАНИЕ: Всегда проверяйте, зафиксирована ли трубка насадки, после установки. Неправильная установка насадки может привести к ее падению с силового агрегата и стать причиной травмы.

Установка трубки насадки на силовой агрегат.

1. Поверните рычаг по направлению к насадке.
► **Рис.13:** 1. Рычаг

2. Выверните штифт со стрелкой и вставьте трубку насадки так, чтобы кнопка разблокировки поднялась.

► **Рис.14:** 1. Кнопка разблокировки 2. Стрелка 3. Штифт

3. Поверните рычаг по направлению к силовому агрегату.

► **Рис.15:** 1. Рычаг

Убедитесь, что поверхность рычага расположена параллельно трубке.

Для снятия трубки поверните рычаг по направлению к насадке и вытяните трубку, одновременно нажимая на кнопку разблокировки.

► **Рис.16:** 1. Кнопка разблокировки 2. Рычаг 3. Трубка

ЭКСПЛУАТАЦИЯ

ОСТОРОЖНО: Соблюдайте меры безопасности и предосторожности, приведенные в главе «МЕРЫ БЕЗОПАСНОСТИ» и руководстве по эксплуатации силового агрегата.

ОСТОРОЖНО: Если режущий узел движется на холостом ходу, снизьте скорость холостого хода двигателя. В противном случае вы не сможете остановить режущий узел при открытом дросселе, что, возможно, приведет к серьезной травме.

Регулировка положения крючка и плечевого ремня

ОСТОРОЖНО: Не используйте инструмент, если вы не можете отрегулировать положение крючка и длину плечевого ремня в необходимом диапазоне, как показано на рисунке. Использование инструмента с неправильной балансировкой может привести к движению режущего узла вверх, что может повлечь за собой получение травмы.

При смене принадлежностей балансировка инструмента может измениться. В этом случае отрегулируйте положение крючка и длину плечевого ремня следующим образом.

► **Рис.17:** 1. Крючок для подвешивания

Чтобы изменить положение крючка, ослабьте зажимной винт на крючке и сдвиньте крючок (А). Отрегулируйте положение крючка для подвешивания и длину плечевого ремня таким образом, чтобы:

- крючок для подвешивания находился в 750 мм от земли или выше;
- режущий узел находился в 100 - 300 мм от земли и
- незащищенная часть режущего узла находилась в горизонтальном положении в 750 мм или далее от крючка для подвешивания.

После регулировки положения крючка для подвешивания надежно затяните винт с помощью ключа или отвертки (в зависимости от силового агрегата).

Эксплуатация нейлоновой режущей головки

Для резки используйте конец нейлонового шнура. Если в ходе резания нейлоновый шнур износился или стал короче, оператору необходимо выпустить его вручную. Чтобы выпустить нейлоновый шнур, коснитесь земли выступом на нейлоновой режущей головке при вращении 6000 мин⁻¹.

ПРИМЕЧАНИЕ: Если нейлоновый шнур не подается, намотайте его повторно. См. главу «ТЕХНИЧЕСКОЕ ОБСЛУЖИВАНИЕ».

ОБСЛУЖИВАНИЕ

ОСТОРОЖНО: Отключите двигатель и извлеките заглушку свечи или блок аккумулятора, прежде чем приступить к осмотру или техническому обслуживанию оборудования. В противном случае режущий узел или другие детали могут прийти в движение и стать причиной серьезной травмы.

ОСТОРОЖНО: Во время осмотра или обслуживания оборудования обязательно положите его. Сборка или регулировка устройства в вертикальном положении может привести к серьезной травме.

ОСТОРОЖНО: Соблюдайте меры безопасности и предосторожности, приведенные в главе «МЕРЫ БЕЗОПАСНОСТИ» и руководстве по эксплуатации силового агрегата.

ПРИМЕЧАНИЕ: Запрещается использовать бензин, растворители, спирт и другие подобные жидкости. Это может привести к обесцвечиванию, деформации и трещинам.

Общий осмотр

- Затяните ослабленные болты, гайки и винты.
- Убедитесь в отсутствии поврежденных деталей и лезвий. При необходимости их замены обратитесь в наш авторизованный сервисный центр.

Заточка режущего узла

⚠ ОСТОРОЖНО: Не заточивайте режущий узел самостоятельно. Ручная заточка приведет к нарушению балансировки режущего узла, возникновению вибраций и повреждению оборудования.

Обратитесь в авторизованный сервисный центр Makita для обеспечения заточки и балансировки затупившегося режущего узла.

Смазка движущихся деталей

ПРИМЕЧАНИЕ: Соблюдайте рекомендованную периодичность и количество подачи смазки. Недостаточное количество смазки может привести к повреждению движущихся частей.

Картер редуктора:

⚠ ВНИМАНИЕ: Не наносите смазку на горячий картер редуктора. Прикосновение к горячему редуктору может привести к ожогу.

Наносите смазку (Shell Alvania 2 или ее аналог) на корпус редуктора через отверстие для смазки каждые 30 рабочих часов.

► Рис.18: 1. Отверстие для смазки

Приводная ось:

Наносите смазку (Shell Alvania 2 или ее аналог) на корпус редуктора через отверстие для смазки каждые 30 рабочих часов.

► Рис.19

ПРИМЕЧАНИЕ: Оригинальную смазку Makita можно приобрести у дилера Makita.

Замена нейлонового шнура

⚠ ОСТОРОЖНО: Для нейлоновых режущих головок с ударной подачей убедитесь в том, что крышка нейлоновой режущей головки надежно зафиксирована на корпусе, как описано ниже. Ненадлежащая фиксация крышки может привести к разрушению режущей головки – она может разлететься на осколки и причинить серьезную травму.

Способ замены нейлонового шнура зависит от типа режущего узла. При прекращении подачи шнура необходимо произвести его замену.

Для Ultra Auto 4

► Рис.20

Для V&F 4

► Рис.21

Для V&F Z5

► Рис.22

Для типа с ударной подачей

► Рис.23

Для Proulx

► Рис.24

ПРИМЕЧАНИЕ: Удалите остатки нейлонового шнура перед его заменой. Вращайте катушку против часовой стрелки, пока остатки шнура не будут втянуты внутрь, затем вытяните шнур через верх катушки.

Замените пластмассовый нож

Замените нож в случае его износа или поломки.

► Рис.25

При установке пластмассового ножа сориентируйте стрелку на ноже в направлении, совпадающем с направлением стрелки на защитном устройстве.

Хранение

⚠ ОСТОРОЖНО: Соблюдайте меры безопасности и предосторожности, приведенные в главе «МЕРЫ БЕЗОПАСНОСТИ» и руководстве по эксплуатации силового агрегата.

При помещении насадки косы на хранение отдельно от силового агрегата наденьте крышку на конец вала.

► Рис.26

Интервал осмотра и технического обслуживания

Рабочие часы		Перед началом работы	Ежедневно (10 часов)	30 часов
Все устройство	Визуальный осмотр на предмет поврежденных компонентов	✓	-	-
Все крепежные винты и гайки	Затяните	✓	-	-
Картер редуктора	Подача смазки	-	-	✓
Приводная ось	Подача смазки	-	-	✓
Режущий диск	Осмотрите на предмет поврежденный	✓	✓	-
Силовой агрегат	См. руководство по эксплуатации силового агрегата			

Для обеспечения БЕЗОПАСНОСТИ и НАДЕЖНОСТИ оборудования ремонт, любое другое техобслуживание или регулировку необходимо производить в уполномоченных сервис-центрах Makita или сервис-центрах предприятия с использованием только сменных частей производства Makita.

ПОИСК И УСТРАНЕНИЕ НЕИСПРАВНОСТЕЙ

Прежде чем обращаться по поводу ремонта, проведите осмотр самостоятельно. Если обнаружена неисправность, не указанная в руководстве, не пытайтесь разобрать инструмент. Обратитесь в один из авторизованных сервисных центров Makita, в которых для ремонта всегда используются оригинальные запасные части.

Состояние неисправности	Возможная причина (неисправности)	Способ устранения
Двигатель не запускается.	-	См. руководство по эксплуатации силового агрегата.
Двигатель вскоре останавливается.	-	См. руководство по эксплуатации силового агрегата.
Частота вращения двигателя не повышается.	-	См. руководство по эксплуатации силового агрегата.
Режущий узел не вращается. ⇒ Немедленно остановите двигатель.	Плохое крепление режущего узла	Надежно затяните.
	Режущий узел заблокирован веткой.	Удалите посторонний предмет
	Неисправность привода	Обратитесь в авторизованный сервисный центр для выполнения ремонта.
Избыточный уровень вибрации. ⇒ Немедленно остановите двигатель.	Повреждение или деформация режущего узла	Произведите замену режущего узла.
	Плохое крепление режущего узла	Надежно затяните.
	Один из концов нейлонового шнура оборван, балансировка нейлоновой режущей головки нарушена.	Выпустите нейлоновый шнур, коснувшись земли выступом на нейлоновой режущей головке.
	Неправильное крепление режущего узла	Произведите правильную установку.
Неисправность привода	Обратитесь в авторизованный сервисный центр для выполнения ремонта.	
Нет мгновенной остановки ножа. ⇒ Немедленно остановите двигатель.	Силовой агрегат работает неправильно.	См. руководство по эксплуатации силового агрегата.
Нейлоновый шнур не подается.	Шнур закончился или запутался в катушке.	Намотайте шнур еще раз.
Нейлоновый шнур не отрезается на нужную длину.	Режущий инструмент на защитном устройстве поврежден или отсутствует.	Обратитесь в авторизованный сервисный центр для выполнения ремонта.
	Шнур вытягивается за защитное устройство.	Намотайте шнур еще раз.

Makita Europe N.V. Jan-Baptist Vinkstraat 2,
3070 Kortenberg, Belgium

Makita Corporation 3-11-8, Sumiyoshi-cho,
Anjo, Aichi 446-8502 Japan

www.makita.com

885598A981
EN, SV, NO, FI, LV,
LT, ET, RU
20180801